



www.SENSACIONES.org

© by José Ángel Ribas Espiñeira

Una ventana abierta al mundo submarino

22



Mar Rojo – Red Sea

SUMARIO de este número:

- Saludos y Bienvenida pág. 3
- Noticias breves pág. 5
- Viajes y Buceo: 3º Crucero SENSACIONES – Mar Rojo fin de año 08 pág. 18
- Artículos: River Gurara – 20 años después pág. 87
- Noticias: Los mejores equipos del 2008 pág. 92
- Medicina: Otorrinolaringología y el buceo (II parte) pág. 99
- Tus relatos: El caso del oso polar y su increíble casa menguante pág. 107
- Pecios: S.S. Tuggerah pág. 119
- Psicología: Submarinismo “evolutivo” pág. 129
- Tus relatos: Isla Tabarca pág. 137
- Historia: El mundo submarino 1957 (IV parte) pág. 144
- Buceo técnico: La fuente deshondonada pág. 152
- Formación: Mantenimiento del regulador de buceo pág. 165
- Fotosub: Los mejores del 2008 pág. 173
- Tus relatos: A 25m bajo el agua pág. 184
- Concurso “foto del mes” pág. 195
- El consultorio de Chupiguay: Sobre el Tuning, Patatuning y ... pág. 200
- Videosub pág. 215
- DecoStop: Unas risas nunca van mal pág. 216
- Editorial pág. 218

REVISTA SENSACIONES

Gestión y Publicidad:

R&R I.D.S.

Telf.: +34 654.753.351

info@rrids.com

Dirección y Redacción:

José Ángel Ribas Espiñeira

FotoSub:

José Ángel Ribas Espiñeira

Diseño:

R&R I.D.S.

Colaboradores:

Antonio Bermejo Morales

Antonio Segura García

Mario Lebrato

Norma Colet García

Si deseas colaborar en el próximo número de la revista puedes escribir a:

revista@sensaciones.org

Si deseas incluir PUBLICIDAD en la revista puedes escribir a:

info@rrids.com

Todas las marcas, logos, textos mencionados e imágenes son propiedad de sus respectivos creadores. Si alguna extraída de Internet le pertenece y no se hace mención por favor indíquelo y se corregirá.



!!! Nos vamos al MAR ROJO Sur en Agosto !!! X Salón de la Inmersión Relato de Fin de año en el Mar Rojo

Hola amigos y amigas de esta pasión en común. Nuevamente con todos vosotros con toda aquella información que consideramos de interés para ti y para todos los que disfrutamos de eso que a nosotros nos apasiona y algunos no entienden como es estar bajo el gran azul disfrutando sus SENSACIONES.

En este número os destacamos la celebración del próximo X Salón de la Inmersión, y para que lo disfrutéis de la mejor forma os ofrecemos una invitación que podéis imprimir para tener un acceso gratuito al mismo. También podéis disfrutar en este número del genial relato de Norma Colet sobre nuestro 3º Crucero Sensaciones al Mar Rojo 2008 celebrado en fin de año, fotos, diversión y SENSACIONES.

También en este número tenéis la información correspondiente a nuestro próximo viaje al Mar Rojo “RUTA SUR” en Agosto, un viaje diferente y con la idea de conocer los fondos de esa otra parte de ese genial mar.

Y añadido a todo esto, nuestras habituales secciones de medicina, tus relatos, pecios, biología, noticias, última hora, videoblog, historia, psicología, y mucho más.

Todo esto con una única idea, la de que podáis disfrutar durante su lectura de esas maravillosas SENSACIONES que tenemos cuando estamos buceando.

Esperamos como siempre que disfrutéis mucho con su lectura. Saluz.

*“La vida no se mide por las veces que respiras,
sino por los momentos que te dejan sin aliento”*



QUIERES COLABORAR EN SENSACIONES Y COMPARTIRLO CON MÁS DE 8.000 AMIGOS

Tu que ya eres miembro activo de este proyecto solo por el mero echo de leer estas páginas puedes participar de ellas, colaborar, escribir, y que más de 8.000 personas disfruten con tu información, experiencia, viajes, artículos, etc..

Cómo, pues bien fácil. **SENSACIONES** es un proyecto realizado por submarinistas para submarinistas, con la idea de hacer algo que nos aporte conocimientos e información sobre nuestro mundo de burbujas.

Cualquiera puede participar de él y ver su escrito, su artículo, reportaje o similar publicado en la misma.

Tienes un centro de buceo y quieres hablar de una zona en concreto..Sueles bucear en una zona y conoces un punto de inmersión fantástico que te gustaría compartir con otros... Has realizado un viaje genial y quieres contarnos tu experiencia... te dedicas al mundo del buceo y tienes aventuras que contar... son solo algunos de los posibles temas con los que puedes colaborar.

Envía la información a revista@sensaciones.org y contactaremos contigo para maquetarlo.



NOTICIAS BREVES

La ría de Cedeira acogerá la segunda reserva marina de Galicia

El gobierno gallego aprobó hoy la creación de la segunda reserva marina de la comunidad, que estará situada en la Ría de Cedeira (A Coruña) y que constituirá una zona de especial interés para preservar y regenerar los recursos pesqueros, de forma que se compatibilicen la protección medioambiental y la explotación de las distintas especies propias de esta área.

[MAS INFO](#)

Infraestructuras convalida los títulos de la Asociación Europea de Buceadores Profesionales

Las certificaciones de “Buceador de rescate” y de “Mar abierto” equivaldrán a las de “Buceador deportivo” de 1ª y 2ª clase

[MAS INFO](#)

Invierten 300.000 euros en un arrecife artificial que evite la pesca ilegal

La Consejería de Agricultura y Pesca ha invertido 300.000 euros en un arrecife artificial frente a las costas del municipio anárquico de Algarrobo, de forma que se completa así el arco establecido entre el núcleo nerjeño de Maro y el puerto pesquero situado en Caleta de Vélez, para evitar la pesca de arrastre con carácter ilegal.

[MAS INFO](#)

Buceadores encuentran la flota hundida de Pedro el Grande

Seis buques de la flota del zar ruso Pedro el Grande fueron localizados por un grupo de submarinistas en el fondo del golfo de Finlandia, en el mar Báltico, informó el diario digital de San Petersburgo

Fontanka.ru.

[MAS INFO](#)

NUEVA WEB SENSACIONES

Foros, fotografía, reportajes, viajes, materiales, medicina, psicología, relatos, logbook, biología, eco buceo, tablas, señales y mucho más.

!!! NO TE LA PIERDAS !!!

!! el mejor fin de año de tu vida !!

www.SENSACIONES.org

INICIO | FOROS | EXPOS | CONTACTO

+130.000 buceadores cada mes TU PUBLI

OFF TOPIC
Fotografía aleatoria de temática variada.

VIAJES SENSACIONES
Proximos viajes de buceo

FIN DE AÑO 2008
del 28 de Diciembre al 4 de Enero
MAR ROJO - RUTA NORTE

LA REVISTA
La revista de buceo
Gratuita
Reportajes, noticias, viajes, relatos y mucho mas

FOTOSUB
Todas las Fotografias ordenadas por categorias, sitios, especies y demás

REPORTAJES DE VIAJES
Los viajes de nuestros amigos, contados por ellos mismos

FOROS
Comparte tu pasión con toda la comunidad de amigos de SENSACIONES.

MUY PRONTO
Como si estuvieras allí

PROXIMAMENTE

MAR ROJO RUTA SUR

4º Viaje SENSACIONES Mar Rojo 2009

Del 14 al 21 de Agosto 2009

Considerado uno de los destinos de buceo más bellos del mundo, sus desérticas playas custodian unas aguas claras y llenas de vida, donde más de 1200 especies de peces y alrededor de 400 variedades de corales conviven en equilibrio y armonía.

Su variada flora y fauna, son razones más que suficientes para soñar con sumergirse en sus adentros y descubrir la magia de este fantástico lugar.

Por todo esto y después de los 3 viajes al Mar Rojo organizados el pasado año 2008, este año volvemos pero para visitar la ruta Sur, una ruta diferente con vida más grande, con unos fondos diferentes, más salvajes y con todo el encanto del Mar Rojo.



MAR ROJO RUTA SUR

4º Viaje SENSACIONES Mar Rojo 2009

8 días de safari en el Mar Rojo “Ruta Sur”
en el barco Tiger Lily
Salidas desde Barcelona o Madrid

Viernes 14 de Agosto:

Barcelona/Madrid - Cairo-Hurgada

Presentación en el aeropuerto de Barcelona o Madrid 3 horas antes de la salida del vuelo regular de Egyptair con destino a El Cairo.

Llegada, asistencia y cambio de la terminal internacional a la nacional. Enlace con el vuelo interno de Egyptair con destino a Hurgada. Asistencia y traslado al puerto designado donde realizaremos el embarque. Noche a bordo.

del Sabado 15 al Jueves 19:

Estancia en régimen de pensión completa (comida europea) en el barco Tiger Lily, uno de los mejores barcos que surcan sus aguas.

Esta previsto bucear en algunos puntos de renombre mundial como Elphinstone, Daedalus, Abu Dahab, Samadai, Abu Galawa, Shahab Claudia, que junto con muchas mas son sin duda buen motivo para no perderse ninguna de las inmersiones planeadas.

Ruta con posibilidad de ver los grandes pelágicos: tiburones martillo oceánicos, grises, zorros, punta blanca, Longimanus.



Jueves por la tarde:

Traslado por carretera a Hurgada y alojamiento en hotel 5* en régimen de habitación doble con desayuno. Resto de día libre para visitas, compras, etc.

Viernes 21:

Hurgada - Cairo - Barcelona / Madrid

A la hora convenida, traslado al aeropuerto de Hurgada para tomar el vuelo con destino a el Cairo. Asistencia y traslado a el aeropuerto de Hurgada para tomar el vuelo con destino a el Cairo. Asistencia y traslado a el aeropuerto internacional para tomar el vuelo regular con destino Barcelona o Madrid y fin del viaje.

OPCIONAL:

Viernes 21, Sábado 22 y Domingo 23, ruta turística por el Cairo y alrededores. Sábado a primera hora y después de desayunar, iniciaremos las visitas programadas entre los dos días en microbús con aire acondicionado y con guía de habla hispana.

- Visita a las pirámides Keops, Kefrén y Micerinos
- Visita a la Esfinge
- Visita al museo de El Cairo
- Visita a la Mezquita de Alabastro.
- Visita a la Fortaleza.
- Visita al barrio Copto.
- Visita al Mercado Milenario de Kan el-Kalili.
- Comidas en restaurante típico (bebidas no incluidas)

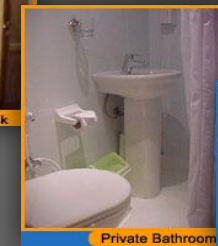
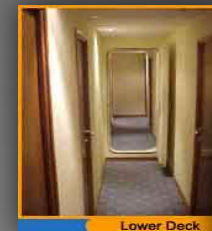

MAR ROJO RUTA SUR

4º Viaje SENSACIONES Mar Rojo 2009

PRECIO:

1470€

Incluido en el precio

- billetes de avión
- seguro de viaje y buceo
- seguro de anulación
- asistencias en aeropuertos de habla hispana
- todos los traslados
- barco en régimen de pensión completa (agua, té, refrescos y café incluido)
- entrada al parque submarino de Ras Mohammed
- Hotel 5* en régimen de habitación doble con desayuno
- todas las visitas, entradas y comidas indicadas en el programa de visitas en el Cairo

No incluido en el precio

- Visado de entrada a Egipto
- Incremento de combustible y tasas de aeropuerto
- Cualquier servicio no mencionado en este itinerario

Horarios de vuelos a confirmar por la compañía aérea



MAR ROJO RUTA SUR

4º Viaje SENSACIONES Mar Rojo 2009

BARCO TIGER LILY

- Reformado completamente en el 2007
- 32m de eslora por 8 de manga
- 8 camarotes dobles y 2 suites
- Todos los camarotes disponen de cuarto de baño completo, tv y dvd.
- Aire acondicionado en todo el barco
- 2 guías de buceo de habla hispana
- Nitrox
- 2 neumáticas

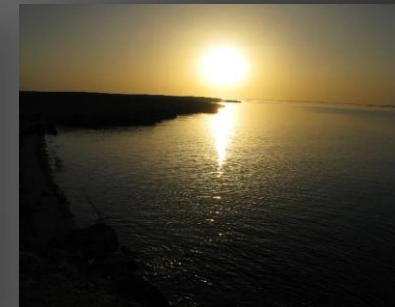
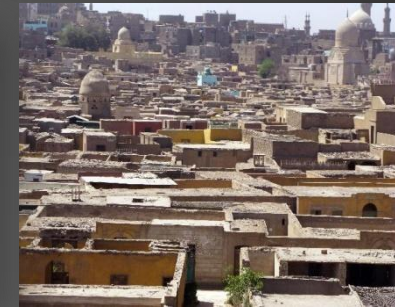
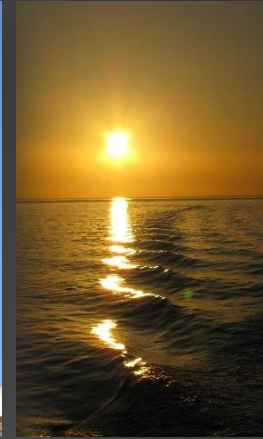
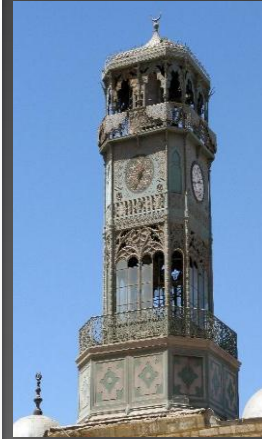



EL NUEVO GOOGLE EARTH 5 EXPLORA LOS FONDOS MARINOS

Esta nueva versión, entre otras novedades, permite bucear por los fondos marinos, al incorporar mapas e imágenes subacuáticas recreadas en 3D, viajar al pasado y explorar Marte.

Google acaba de lanzar simultáneamente en todo el mundo la última actualización de su célebre programa de mapas mundial, **Google Earth 5**, que viene con varias novedades.

Esta nueva versión incorpora importantes mejoras como **explorar los fondos submarinos** de mares y océanos de buena parte del planeta, la posibilidad de mostrar **imágenes históricas** de ciudades y lugares, la opción de **grabar viajes** para reproducirlos más tarde o compartirlos con otros usuarios, el **seguimiento GPS** o darnos un **paseo por Marte**, cuya navegación por el planeta en 3D ahora es posible desde Google Earth.

Sin duda, la novedad más notable es la función **Ocean**, que ofrece al usuario la posibilidad de bucear en los fondos marinos mediante una **recreación en 3D** de dicho suelo, visitar históricos naufragios o ver vídeos e información sobre la vida submarina. Todo ello ha sido gracias a la colaboración de entidades entre otras como *National Geographic* o los archivos del célebre marino *Jacques Cousteau*.

VER MAS NOTICIAS

NOTICIAS

La opción de ver **imágenes históricas** nos permitirá ver principalmente el desarrollo de las ciudades. Así, podremos contemplar fotografías actuales de un determinado lugar y mediante esta herramienta de historia retroceder en el tiempo, para observar como era ese mismo sitio hace unos años.

Lógicamente, por problemas de disponibilidad no en todas las zonas se podrá retroceder al mismo año. La fotografía más antigua de que dispone corresponde al lago Tahoe y data de 1940. Sin embargo, en España, apenas se podrá regresar hasta el año 2001.

A la **presentación en España** asistieron Laurence Fontinoy, directora de Marketing de Google España, Isabel Salazar, responsable de marketing de producto de Google y un representante de la *National Geographic Society en España*, que destacaron la importancia de esta nueva herramienta para un conocimiento mayor de nuestro planeta, no sólo en su superficie, sino ahora también bajo el agua, no en vano supone más del 70% de la Tierra.



VER MAS NOTICIAS

Sumérgete en el X Salón de la Inmersión

13, 14 Y 15 DE MARZO DE 2009

DE 11:00 A 20:00 H

Tirso de Molina, 34 • Cornellà de Llobregat, Barcelona

Tel. 93 474 02 02 • Ronda de Dalt, salida 15

Estación FGC Almeda. Líneas Llobregat-Anoia

PULSA SOBRE LA IMAGEN PARA DESCARGAR TU INVITACIÓN

Sumérgete en el X Salón de la Inmersión
13, 14 y 15 de marzo de 2009
De 11:00 a 20:00 h

Tirso de Molina, 34 • Cornellà de Llobregat, Barcelona
Tel. 93 474 02 02 • Ronda de Dalt, salida 15
Estación FGC Almeda. Líneas Llobregat-Anoia

INVITACIÓN
Para una persona



ÚLTIMA HORA

CARCASA SUBMARINA EASY DIVE LEO 2

EL FUTURO HA LLEGADO

FOTOSUB



Después de la Leo I, EasyDive presenta su Leo 2. Con todo el diseño, funcionalidad y versatilidad que caracterizaban a su antecesora pero con nuevas innovaciones y mejoras.

La súper novedad de la Leo II estriba en que puede ser utilizada con prácticamente la totalidad de cámaras Réflex del mercado gracias a la inclusión de su Fotocontrol por USB, lo que permite acceder a todos los controles de la cámara a través de los botones exteriores.

De esta forma evitan la necesidad de construir carcasas con botones personalizados y mecanismos manuales, limitándose la conexión entre carcasa y cámara a conectar un cable USB. No solo permite adaptar cualquier cámara sino que nos permite en un futuro, adquirir una nueva y que resulte compatible.



El diseño de la carcasa de aluminio nos permite cambiar rápidamente de objetivo y sus anillos, así como su doble anillo tórico en todas las juntas.

Y no es sólo fotografía, sino que la LEO II nos permite agregando un kit compuesto de una 2º botonera para los mandos de la cámara y una 2º zapata, incluir en su interior cámaras de video.

Así mismo opcionalmente se puede adquirir un monitor externo 16:9 conectado a la carcasa.

RENTABLE. Si el día de mañana queremos modificar el cuerpo de la cámara, la actualización de zapatas y software nos puede costar tan solo la cantidad de 150/200€.

Para la información:

EasyDive

Vía de la industria 13, Montaletto di Cervia (RA) 48015 ITALIA

Teléfono: +39 0544962923 - FAX: +39 0544 1889349 - MÓVIL: + 39 3389994219

Email: info@easydive.it

<http://www.easydive.it>

MERCHANDISING SENSACIONES

Tazas – Gorras – Camisetas – Tops – Jerseys – Delantales y mucho más podrás disfrutar desde YA con el **MERCHANDISING** de **SENSACIONES**.

Identifica tu pasión y haz que te reconozcan cuando vayas a bucear. Muchos amigos ya lucen su pasión, ámate y además colabora con un gran proyecto que nos une a miles de submarinistas.



www.SENSACIONES.org

© by José Angel Ribas Espiñeira

!! A RAÑALA !!

Texto: Norma Colet García
Fotos: José Angel Ribas Espiñeira



3er Crucero SENSACIONES
MAR ROJO - Fin de año 08

VIAJES y BUCEO

VIAJES y BUCEO

28 de Diciembre de 2008, día de los Inocentes. Entre tormentas y con un gélido frío ultimamos nuestros equipajes para poner rumbo hacia el calor, buen clima, burbujas y relax, mucho relax.

Días antes, en nuestras manos estaban ya los pasajes de Abando Dive Travel. En vistas del mal tiempo que por aquí se avecinaba así como el terrible bullicio y ajetreo de gente ultimando sus compras navideñas, las ganas de irnos iban creciendo minuto a minuto.

Llegó el gran día y tras un repaso mental de todo nuestro equipaje pusimos pie en el aeropuerto de El Prat. Cerca de las pantallas de información de salidas, visualizamos nuestro vuelo. Los mostradores de facturación correspondían a los más alejados y arrinconados de lado derecho de la terminal A. en la cola, una pareja de buceadores parecía tener problemas con su equipaje que por lo visto corrió por otra cinta pero todo debido a su gran tamaño y no a un error. Creyendo que iban a ser compañeros durante esta semana entablamos conversación con ellos pero por lo visto viajaban con otra agencia y a Hurghada para hacer la ruta sur.

Conociendo las restricciones de Egyptair en cuanto al peso del equipaje de mano, dejamos nuestras maletas del equipo de fotografía y vídeo a esta pareja para que sólo se viera como equipaje de mano un bolso y la maleta del portátil.

La chica de facturación era de Iberia así que siguiendo a rajatabla la legislación de dicha empresa, al pesar nuestras voluminosas maletas de buceo y ver que entre las dos había un exceso de 6kg quiso iniciar los trámites para cobrar ese sobrepeso. Nada más y nada menos que 120 euros al fin ahorrados tras una llamada telefónica informando de que dos pasajeros con sendas maletas de buceo excedían en 6kg el peso máximo permitido. Primer golpe de suerte del día o quizás un intento fallido de inocentada.

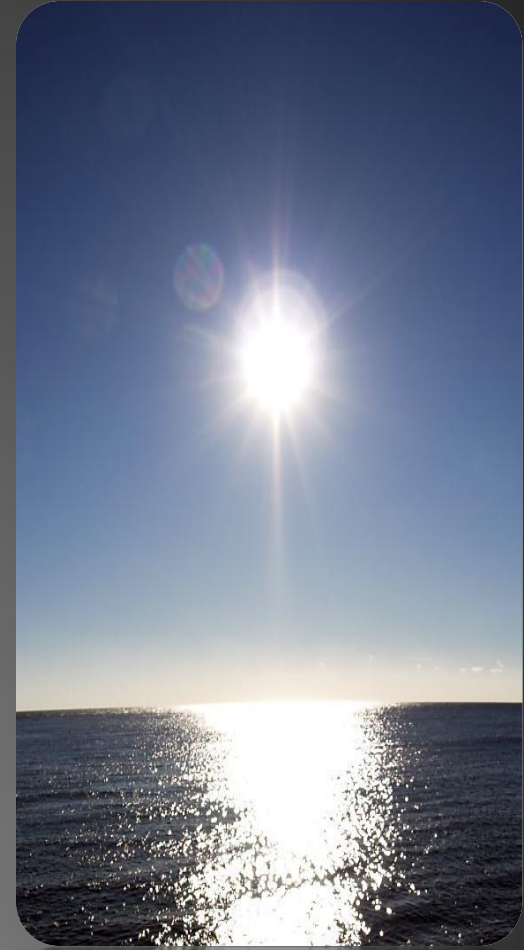

VIAJES y BUCEO

Desconocíamos si tendríamos más compañeros de viaje cogiendo el avión desde Barcelona así que íbamos observando los pasajeros o más bien sus maletas para descifrarlos. Sabíamos que Forobuceo había organizado un viaje también en estas fechas y se nos hizo raro no verles facturando así que intuimos que quizás ya estaban cerca de la puerta de embarque.

Cruzando los dedos nos fuimos hacia la zona de control de equipajes de mano, mochilas, etc. Las maletas pasaron sin problemas aunque estaban algo extrañados con el contenido pues no lo descifraban así que Jaribas con sus expertas armas de comunicación como experto Underwater Photographer viajero, aclaró todas las dudas y por suerte sin necesidad de abrir maletas.

Pasado el último control, en este caso el de pasaportes donde la policía tiene una técnica algo extraña de comprobación pues ni siquiera te mira ni la foto ni tu cara, hicieron hablar a Jaribas por si fuera musulmán, vamos que igualito a uno de ellos :P

Teníamos aún cerca de media hora antes de embarcar así que la compra de las últimas bebidas u otros enseres necesarios. La sala no estaba demasiado llena así que por lo visto no iba a ir el avión completo. Los chicos de Forobuceo no se les veía por ningún lado así que se suponía habían partido antes. Desconocíamos por completo quienes iban a ser nuestros compañeros de safari así que hablando del tema dio la casualidad que una chica que se sentaba a nuestro lado intervino en la conversación comentando que ella iba con Abando Dive también realizando ruta norte. Como desconocía el nombre del barco en el que iba a pasar esa semana sólo nos quedaba esperar a la llegada a Sharm a ver si venía o no con nosotros.



VIAJES y BUCCEO

A su hora iniciamos el embarque. Fuimos mirando a los pasajeros que iban entrando por si alguno llevara algo que hiciera indicar que también venía a nuestro safari. Un par de filas más atrás una pareja de chicas iba con papeles de Viajes Iberia así como sus respectivas bolsas del regulador. No entablamos conversación con ellas, esperaríamos hasta la llegada al Cairo. Todo iba en hora pero de repente una trabajadora del aeropuerto empieza a dar vueltas en el interior del avión reclamando a una pasajera. Por lo visto había facturado sus maletas pero no aparecía por ningún lado. Debido a la no aparición hubo que esperar unos minutillos para que buscaran su equipaje y dejarlo en tierra.

En hora llegamos a El Cairo. No parecía hacer un clima demasiado primaveral pero mejor que en Barcelona sin duda se estaba. Cogimos el autobús que nos trasladaría a la terminal donde el transfer de Abando con su respectivo cartel nos esperaba para facilitarnos los trámites hasta llegar a las cintas de recogida de maletas. Reunido el grupo que iba en nuestro avión fue repartiéndonos el sello del visado y nos puso camino a la cola de control de pasaportes. Éramos un total de 7 personas pero dos de nosotros quedaban en Sharm en un hotel así que por lo menos ya podíamos saber quién más iba en el Carlton.

Pasado el control recogida de maletas que sin problema alguno, fueron apareciendo todas. Con el grupo reunido quedamos a la espera del resto de viajeros que venían de Madrid pues escasos minutos separaban nuestra llegada de la suya. Poco a poco nos fuimos juntando todos y conociendo algunos por participar en el foro de SENSACIONES. Faltaba un compañero que por lo visto iba algo aparte pues desconocía que un transfer de Abando nos esperaba a nuestra llegada.

Debíamos irnos a la terminal de vuelos internos así que subidos en un autobús recorrimos los pocos metros que separan una terminal de otra. Íbamos con el tiempo justo para facturar y ya embarcar en el segundo y último vuelo. Se facturaron las maletas y al pasar el último control de seguridad de nuestros equipajes de mano surgieron los problemas. La maleta de Jaribas con su equipo de fotos hizo babear al policía egipcio pues sabía que según con quién se topara le daría una generosa propina con tal de que le dejara pero evidentemente no tuvo la suerte que esperaba.

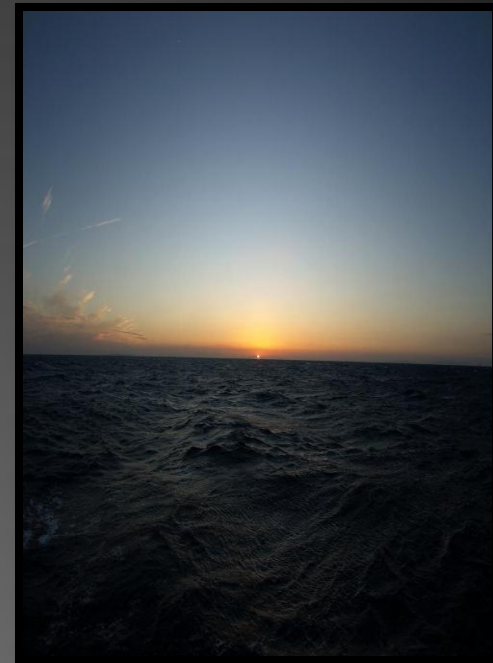

VIAJES y BUCCEO

Ya no quedaba nada para llegar a Sharm el Sheik y pasar los últimos nervios con la última recogida de maletas antes de embarcarnos en el Carlton. El vuelo con sus 45 minutos de duración fue en hora.

La cinta de las maletas se nos hizo eterna pues el equipaje salía en grupos de 10 en 10 maletas con un espacio de tiempo que serían escasos minutos pero al no salir tu maleta parecen horas. Poco a poco fueron saliendo pero quedaron tres o cuatro rezagadas que parecían no querer aparecer.

Salimos fuera de la terminal y otro transfer de Abando nos llevaría ya a nuestro deseado barco donde por fin podríamos estar relajados y descargar nuestras maletas que tanto engorro suponen. Repartidos en dos autobuses fuimos por Naama Bay pues como he comentado antes dos de los compañeros iban de hotel. El camino sería algo más largo hasta Travco Marina pero también más divertido con este alocado tráfico.

A nuestra llegada al puerto a los pies del autobús esperaba Jordi, nuestro dive master que nos acompañaría a lo largo de la semana. Además, junto a él, otros miembros de la tripulación que se encargarían de sacar nuestras maletas y llevarlas al barco para que así nos pudiéramos despreocupar y digamos que ya relajarnos. Para agrado de Jaribas y mío, Suzuki, dive master en nuestros dos anteriores viajes, esperaba nuestra llegada para saludarnos y recibir camisetas de SENSACIONES para él y el amigo Tita.

Se me hacía muy raro y casi que extraño ver el puerto tan desolado, muy pocos barcos estaban amarrados y casi se podía decir que íbamos a pasar ahí solos la noche. Andando por la pasarela rápido vimos el barco, Carlton. A nuestra llegada nos esperaba otro de los dive master, Mahmoud conocido por Jaribas en anteriores viajes. Todos en la zona húmeda fuimos descalzándonos y dejando olvidados los zapatos hasta la próxima semana.



VIAJES y BUCCEO

Entrando ya en el comedor nos esperaba Bela con un pequeño refrigerio que parecía ser un dulce zumo de mandarinas. Acomodados en los sofás que en los próximos días serían nuestros asientos para las horas de las comidas y charletas, Jordi dio las indicaciones básicas a saber por el hecho de realizar un safari en el mar Rojo a bordo de un barco. Aclaradas las posibles dudas dio la opción a seleccionar a nuestro gusto las habitaciones y picotear algo de cenar o bien dejar preparados en la plataforma nuestros equipos.

Ocupamos uno de los dos camarotes superiores, se notaba más movimiento y era algo más fresco pero par dormir ya era perfecto. Fuimos deshaciendo las maletas y colocando sendos equipos en sus cajas de plástico y los trajes en sus perchas. Hubo un ajeteo de ropa, jackets, reguladores pero en menos de una hora o quizás algo más todo el mundo estaba ya asentado.

Habitual en el primer día de safari, se nos dejaría dormir hasta algo más tarde que el resto de los días. Era ya tarde pero no parecía haber mucho entusiasmo para irse a dormir. Repartimos entre los compañeros las diferentes camisetas de SENSACIONES que habíamos traído. Algunos no eran conocedores del proyecto así que si les parecía oportuna tenían las direcciones para una vez de vuelta pudieran ver de qué se trata.

A las “buenas noches” de uno de los compañeros la gente fue imitando dicha acción hasta dejar en calma el barco hasta el nuevo amanecer.





VIAJES y BUCO

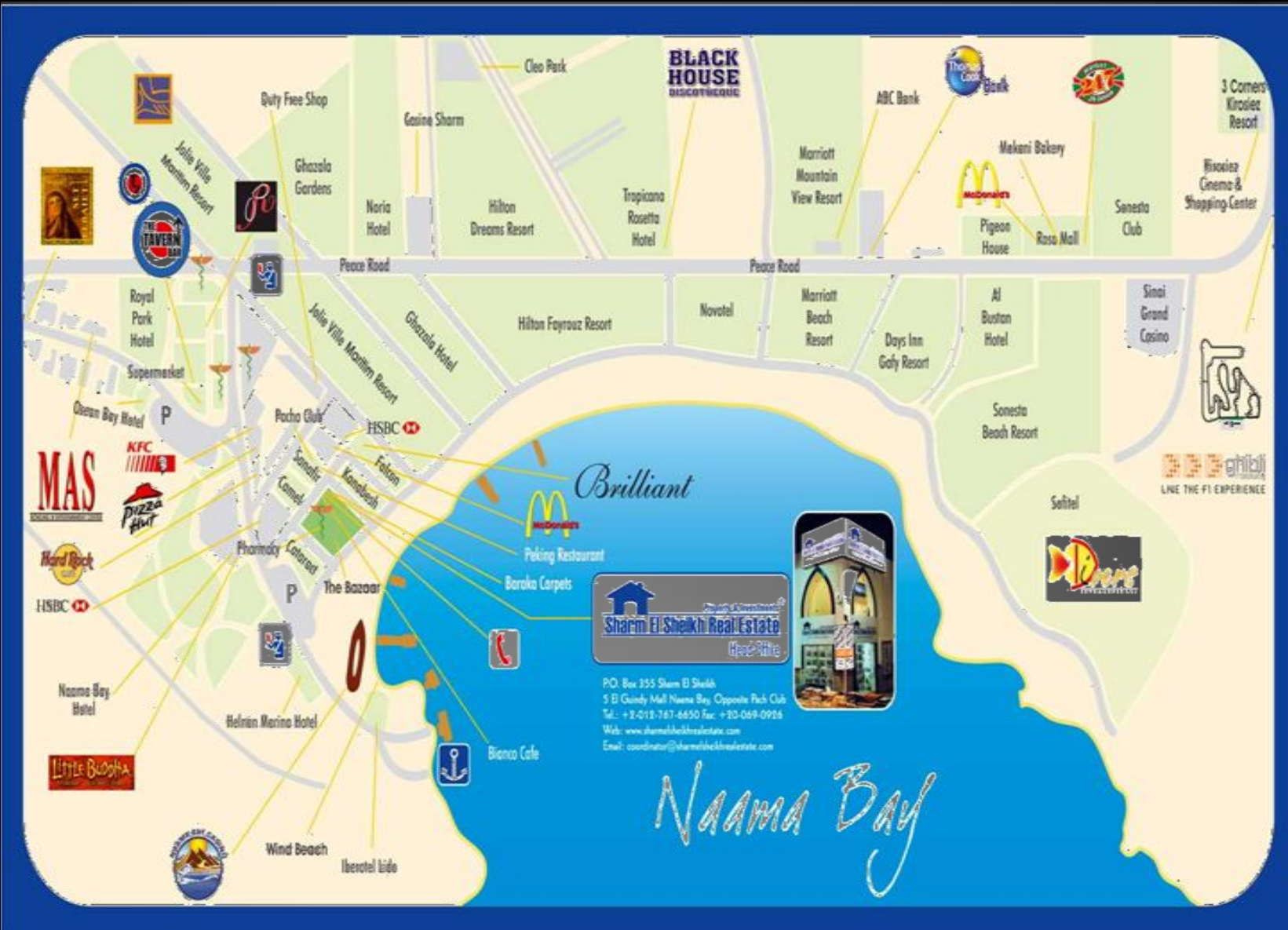

VIAJES y BUCEO

Debían ser las 6 de la mañana, hora egipcia y los primeros resquicios de luz entraban por las ventanas de nuestro camarote. Salí a cubierta pero estaba todo muy apagado, sin movimiento alguno y con un puerto en silencio. Aproveché para dormir un rato más pero las ganas de bucear tampoco me lo permitieron demasiado. Poco a poco fuimos juntándonos en el comedor donde tomábamos algo de comer y algo caliente. Antes de partir, aparte de recibir los permisos oportunos había que ir en busca de equipos de alquiler así como botellas de 15l para todos aquellos que lo habíamos solicitado.

El clima no era demasiado favorable, fuera del sol se notaba algo de fresco y tampoco era para pasar el día en manguetas. Antes del primer buceo que sería el clásico Check dive se propuso desayunar pero ante la negativa se dejó para después. Partiendo ya a Ras Katy un pequeño breafing de una inmersión más de control que de paseo. Ras Katy forma parte de las llamadas inmersiones locales de Sharm El-Sheik. El nombre genérico de inmersiones locales cubre toda la costa del norte y sur de Naama Bay entre el estrecho de Tiran y el pequeño pueblo de Sharm El-Sheik.

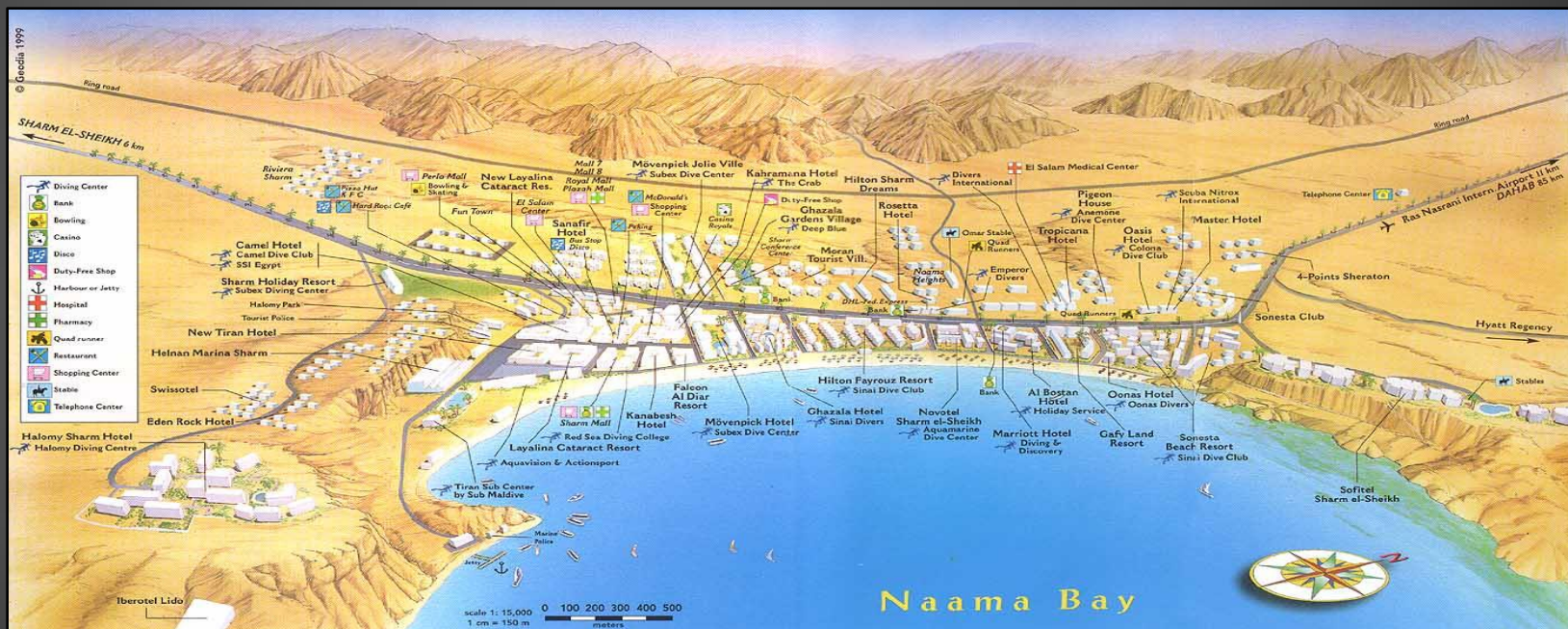

VIAJES y BUCEO

Naama Bay fue un desierto hasta finales de los 80 cuando se convirtió en un famoso resort turístico. Esta maravillosa bahía originariamente recibía el nombre de Marsa el-Aat, situada a las afueras de Wadi el-Aat.

Naama Bay tiene uno de los dos puertos donde los barcos de safari embarcan desde: Travco Marina, situado en el sur oeste de la bahía de Sharm el-Sheikh, conocido localmente como Sharm el-Maya.

Se alcanzan los diferentes puntos de buceo locales desde Naama Bay con un barco a distancias entre los 10 y los 70 minutos. Al norte de Naama Bay hay nueve puntos de buceo a unas 7 millas y media de la costa. Ras Ghamila, el más lejano, yace opuestamente a Gordon Reef; Ras Nasrani está al nivel del aeropuerto internacional; los demás están a pocos metros el uno del otro Ras Bob, White Knight, Shark's Bay, Far Garden, Fiddle Garden, Middle Garden y Near Garden.

AL sur de Naama Bay hay nueve puntos de inmersión: Sodfa, Tower, Pinky Wall, Amphoras, Turtle Bay, Paradise, Ras Umm Sid, Temple y Ras Katy.

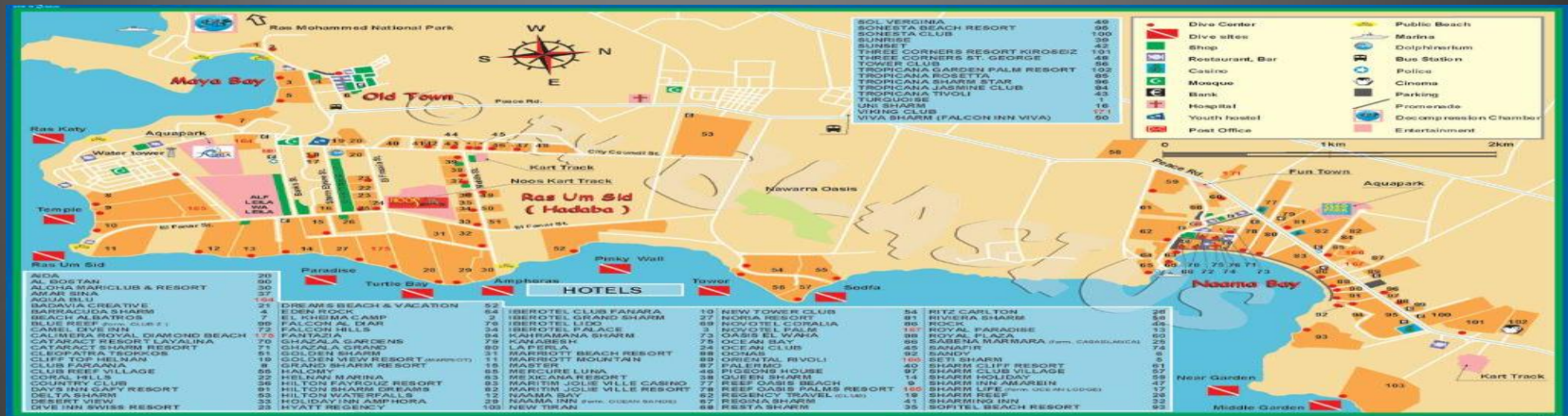
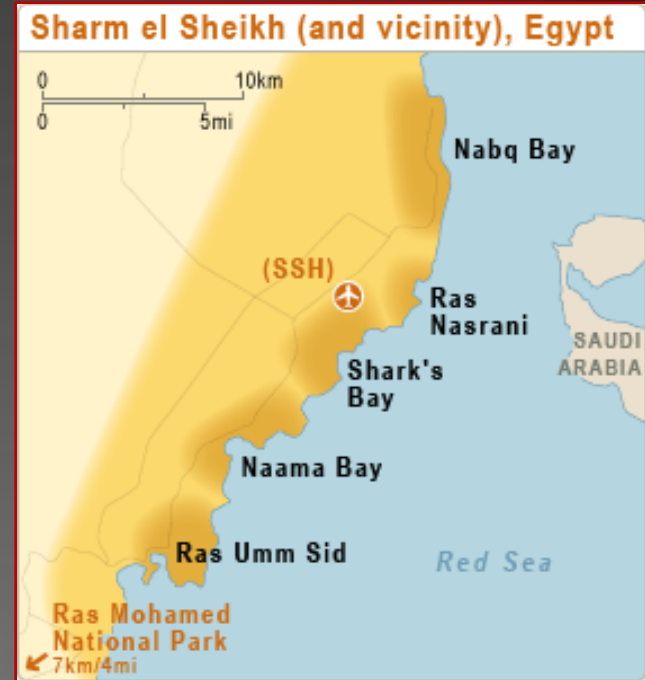

29/12/08 10:41 Ras Katy

Ras Katy corresponde al punto más al norte de la bahía de Sharm el-Maya. Está a unos pocos metros al oeste de Temple y salvo algunos aspectos su configuración es similar. Normalmente los barcos amarran de la proa en las shamanduras cercanas a los pilares de coral. Como este lugar está muy protegido del viento se puede amarrar sin problemas. Las inmersiones se realizan en los pináculos de coral colonizados por pequeños corales mesa, corales liliáceos que en ocasiones surgen a la superficie. El suelo arenoso se va inclinando desde una profundidad de 5 metros hasta los 18-20 metros hasta el punto del drop-off donde hay varias gorgonas. Mientras se explora el plató se pueden ver 2 grandes pináculos de coral a una docena de metros el uno del otro y cubiertos por coral blando y frecuentados por peces mariposa, fusileros, peces payaso...

A lo largo de las grietas de los pináculos se podrán ver peces cristal, peces león y sobre la arena algún que otro pez cocodrilo, rayas moteadas y peces escorpión. A veces, cuando sube la marea puede haber una corriente algo fuerte que empuja hacia Temple donde hay numerosas formaciones de coral y grandes corales mesa.

Todos en superficie, tras comprobar que los plomos colocados eran suficientes y repartidos en sendos grupos iniciamos la inmersión cercanos a uno de los pináculos. Varias anemonas se iban divisando esparcidas por la zona. Nuestra cercanía convertía al pez payaso en un agresivo animal y no muy amigable. Bajo unas rocas una morena quedaba por completo al descubierto y ya quedaba claro la magnitud de estos bichos en el mar Rojo. Aposentada en la arena y algo cubierta por una roca una raya torpedo que al notar la presencia de nuestras cámaras huyó a toda prisa pero no mucho más lejos de donde nos encontrábamos. Lo cierto es que los peces no debían tener muchas ganas de aparecer porque no era una visión de fauna de forma continua aunque algo lógico por el tipo de zona en la que nos encontrábamos tan machacada por el continuo amarre de barcos.



VIAJES y BUCEO

Fue una inmersión de 68 minutos, entretenida por estar en busca de bichitos, nudibranquios nuevos para la colección de Pokemons, pruebas de cámaras y chequeo del equipo.

La salida del agua era dura pues azotaba el aire y resultaba muy molesto llevar el traje puesto así que a toda prisa nos deshacíamos de él y enseguida ropas secas y a tomar algo caliente. Íbamos algo descontrolados de comidas así que cerca de las 12 del mediodía estábamos desayunando.

Por las fechas en las que nos encontrábamos, teníamos escasas 10 horas de sol por lo que entre inmersión e inmersión teníamos el tiempo justo que se tardaba en cargar todas nuestras botellas. Ahora estábamos rumbo al estrecho de Tiran donde se iban a realizar las próximas 4 inmersiones. El mar estaba algo picado y el viento no cesaba por desgracia de todos. El movimiento del barco era algo pesado y más aún para aquellos que sufren de mareos.

Pasadas las 2 de la tarde llegamos a Tiran. El estrecho de Tiran yace en la boca del golfo de Aqaba y está rodeado al oeste por la costa de Sinaí y al este por la isla de Tiran. En medio de este canal hay cuatro arrecifes de coral que yacen en dirección norte sur-oeste donde los cartógrafos ingleses después del siglo XIX los llamaron Jackson Reef, Woodhouse Reef, Thomas Reef y Gordon Reef.

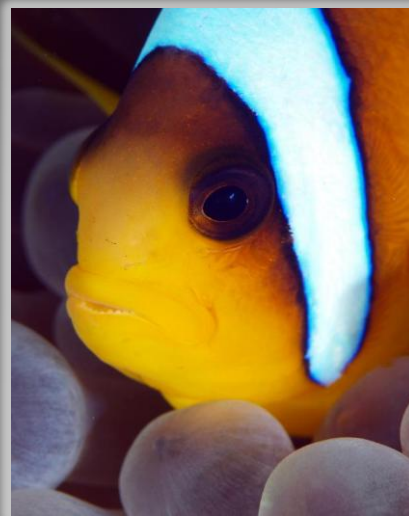

VIAJES y BUCEO

Estos arrecifes dividen el estrecho en dos canales: al este el llamado Grafton Passage que se usa exclusivamente por los barcos que van hacia el norte mientras que al oeste el Enterprise Passage es para los barcos que se dirigen hacia el sur. El este de la isla de Tiran y la cercana isla de Sanafir, ambas forman parte de Arabia Saudí pero cedidas a Egipto, configuran un canal imposible para el desarrollo de la navegación.

En el nivel con el estrecho de Tiran, el golfo de Aqaba se reduce desde las 10-12 millas hasta las 2.4 millas donde el rango de profundidad oscila de los 1270 metros a los 250 en Enterprise Passage y 71 metros en Grafton Passage. Por un lado esta particular configuración del estrecho reduce el intercambio profundo de agua entre el golfo de Aqaba y el resto del mar Rojo provocando un aumento de la salinidad y de la temperatura: por otro lado incrementa la fuerza de las corrientes y el tamaño de las olas movidas por el viento que canalizan por las altas montañas del Sinaí y Arabia Saudí.

La peculiar disposición topográfica de estos arrecifes y la presencia de vientos procedentes del norte, que son más fuertes por la mañana y más débiles por la tarde, el oeste y la zona norte están más expuestas a la acción del oleaje que las zonas sur y este que están más en el interior y protegidas.

Las fuertes corrientes características del estrecho de Tiran transportan grandes cantidades de plancton y otros nutrientes cada día, provocando un gran aporte de alimento a los corales y por consiguiente a los peces de arrecife los que a su vez son devorados por los grandes depredadores tales como la barracuda, jackfish, atunes y todo tipo de tiburones que están muy presentes en esta zona. Consecuentemente los buceadores no solo verán todo tipo de coral sino una rica fauna tanto en el arrecife como fuera de él. No obstante hay que ser muy precavido con el viento, las condiciones atmosféricas, el lugar y el tipo de inmersión.



29/12/08 15:24 Gordon Reef

Gordon Reef es conocido y fácilmente identificable por el pecio panameño Louilla de 3461 toneladas naufragado en septiembre de 1981. el hecho que haya un lugar de amarre en el lado sur y una amplia meseta de unos 10 a 24 metros en dirección sur oeste, hace que este lugar sea un punto de inmersión seguro. Un faro rojo se puede ver en la esquina sur-oeste. La inmersión empieza desde el punto de amarre y prosigue en dirección este y después hacia el norte a lo largo del lado este del arrecife. En medio de este trayecto se encuentran gran cantidad de bidones esparcidos en una profundidad de 10 a 20 metros. Desde aquí se puede regresar al punto de partida donde una gran plataforma arenosa está repleta por un hermoso jardín de anguilas.

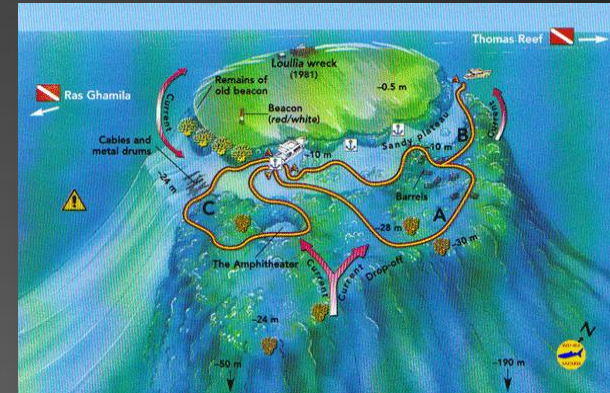

Tras caer justo sobre los bidones, empezamos a explorarlos con mucha calma pues el coral había poseído por completo toda la estructura y en ocasiones cuando estos bidones estaban agujereados de estos agujeros emergían bonitos corales blandos. Cual fue nuestra sorpresa cuando de repente entretenidos con algún pez o rebuscando entre las ramitas de coral se nos avisa de la presencia de un tiburón. En una pequeña grieta del arrecife un tiburón punta blanca de algo más de un metro permanecía impassible a nosotros. Por suerte de los fotógrafos estuvo todo el tiempo quieto y mirando hacia nosotros permitiendo sacar de él buenas instantáneas. Siguiendo el arrecife el estallido de vida era continuo pero debido a que poco quedaba ya de sol parecía ser que los peces estaban ya de camino a poner sus ropas de cama y dejarnos hasta un nuevo día. Fuimos resiguiendo el arrecife y observando hacia la plataforma arenosa pequeñas cabecillas asomaban. Era el jardín de anguilas al que ya no nos acercamos por estar a mayor profundidad y estar a punto ya de finalizar la inmersión. Cerca ya del final un bonito Napoleón aunque no muy grande se nos acercó pero no parecía tener demasiadas ganas de jugar con nosotros pese a nuestro empeño así que nos abandonó pronto.

De nuevo el horrible viento, algo de nubes y un fresco que hacía imposible mantener durante más tiempo nuestros trajes puestos. El día estaba algo loco por lo que a comidas se refiere así que cuando debíamos estar merendando estábamos con la comida aunque bueno ya se sabe que después de una buena inmersión sea la comida que sea se acepta perfectamente.

29/12/08 19:27 Gordon Reef (nocturna)

Inmersión ciertamente aburrida, nada destacable por la zona. Parecía indicar que los peces de la zona estaban en huelga así que se trataba de dar vueltas y vueltas en busca de cualquier cosa algo fuera de lo normal para “afotar” o si más no contemplar. No dejaban de estar los clásicos y pesados lionfish que como ya habitual están enamorados de los flashes de Jaribas pues trabajo cuesta que le dejen tranquilo mientras hace fotos a otros bichos. Semi oculta en la arena una raya moteada no parece muy interesada a ser vista así que huye tan pronto nota nuestros focos sobre ella. 51 minutos a una profundidad máxima de 7 metros ciertamente sin nada interesante.

A diferencia del resto de los días el breafing de la primera inmersión de la mañana se iba a realizar antes de acostarnos. La de mañana iba a ser una inmersión profunda para todos aquellos que así lo quisieran. Se trataba de realizar el primer cañón a una profundidad de entrada de unos 35 metros y salido a unos 40 largos. Evidentemente los que no quisieran realizaríamos una inmersión clásica de arrecife.

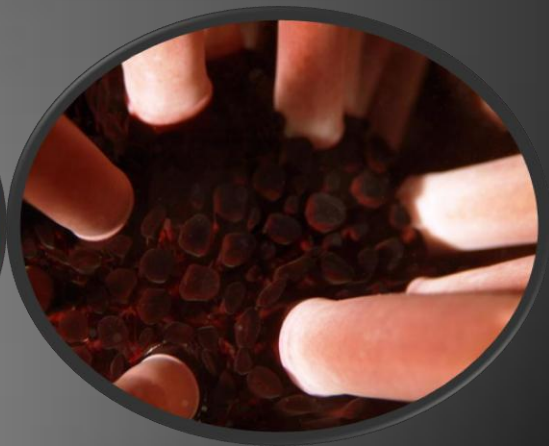

VIAJES y BUCCEO

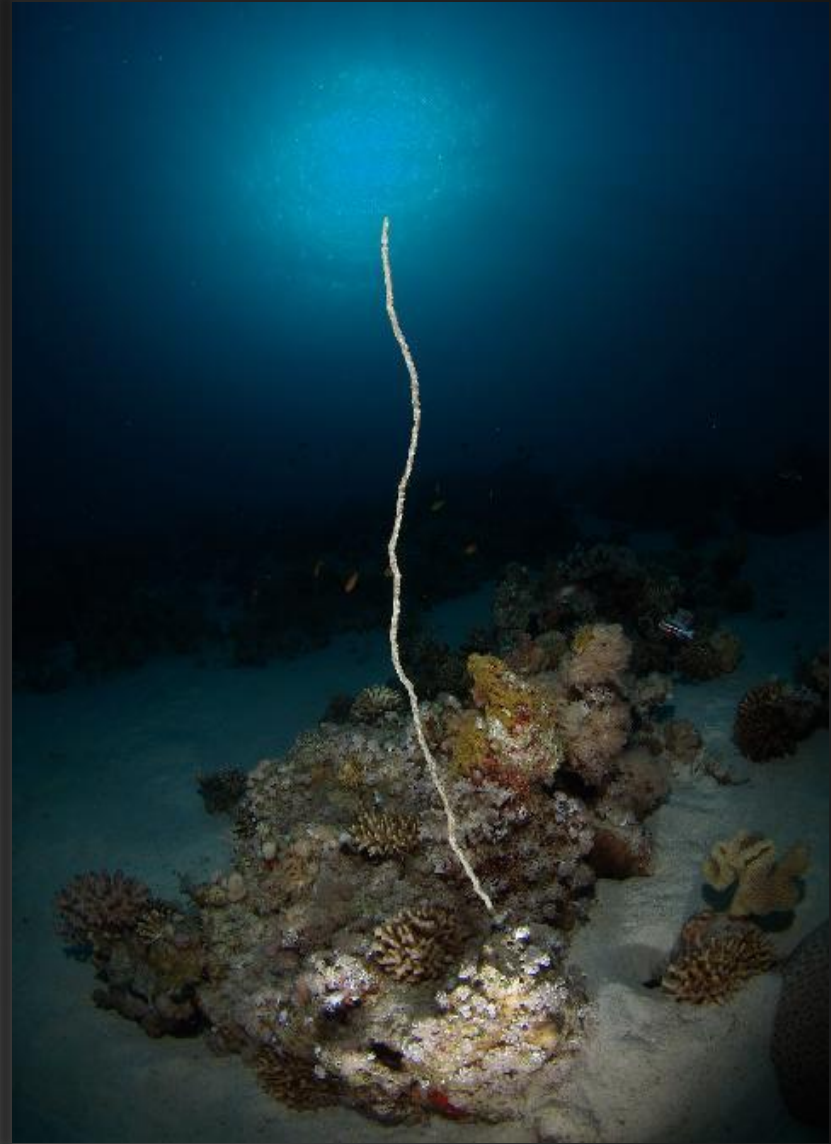

30/12/08 07:33 Thomas Reef

Este arrecife es uno de los más espectaculares puntos de buceo del norte del mar Rojo. La falta de puntos de amarre hacen necesario un buceo con el barco a la deriva: la esquina sur del arrecife es el clásico punto de partida para el itinerario submarino que prosigue a lo largo de la parte oriental, donde la pared, rica en corales multicolor descende a una plataforma arenosa que se inicia en una profundidad de unos 25 metros.

En esta pared se pueden ver enormes dentones, impresionantes gorgonias y colonias de coral negro. Tras pasar una doble fila de gorgonias, a una profundidad de unos 35 metros un espléndido y extremadamente profundo cañón recorre en paralelo al arrecife con sus tres impresionantes arcos. En la esquina más al este del arrecife podemos encontrarnos una fuerte corriente que nos empuja hacia arriba. Si se puede sobrepasar este punto y las condiciones son favorables se puede reseguir por completo todo el arrecife. Esto nos permitirá explorar la pared norte que tiene algunas cuevas y una rica fauna consistente en tortugas, peces de arrecife y tiburones.

Con el barco en movimiento los primeros de ir al agua fueron los que realizarían esa inmersión profunda pasando a través del primer de los tres arcos. Pasados apenas cinco minutos nos lanzamos el resto del grupo al agua. Tras una pequeña curva y en descenso una columna de burbujas en diagonal hacia abajo asomaba a unos metros de nosotros. Era el otro grupo por su paso por el cañón. Era una imagen bella que rompía con la monotonía del azul. Fuimos resiguiendo continuamente el arrecife y cual fue nuestra sorpresa cuando al poco rato de inmersión apoyada sobre unas rocas una tortuga mordisqueaba algo de coral a la vez que se mostraba algo descontenta con nuestra presencia.



Varias cuevas iban rompiendo con la cubierta de corales del arrecife pero a su vez nos proporcionaba cierta diversión pues rebuscábamos en su interior por si nuevos nudibranchios o algún tiburón nos sorprendían. En una pequeña grieta, algo dificultoso para ver puesto que los corales sobresalían hacia fuera y tampoco nos permitían acercarnos demasiado una raya azulona se revolvía en la arena pues se veía algo intimidada. Aprovechando los tres minutos de parada de seguridad en una grieta algo profunda hacia el interior del arrecife un nudibranchio de unos 5 cm y con unos preciosos colores quedaba aposentado en forma de c sobre restos de roca. Era una pena no tener a Jaribas cerca pues hubiera sido un bonito miembro a su famosa colección de “Pokémons del mundo”.



30/12/08 11:55 Jackson Reef

Jackson Reef es el arrecife más al norte de tiran y es conocido por el pecio, parcialmente destruido en 1996, mercante Chipriota, Lara de 4752 toneladas que naufragó en diciembre de 1981. Bucear aquí suele empezar en el lado más al sur frecuentado por olas y viento y con varios puntos de amarre no muy alejados del arrecife.

El arrecife, en su parte sur se va dividiendo en plataformas arenosas y luego desciende de golpe hasta una profundidad de unos 45 metros donde hay un tímido jardín de anguilas. Desplazándose hacia al oeste se pueden ver varias gorgonias y una hermosa anemona roja a unos 28 metros de profundidad.

Esto se sigue con una plataforma arenosa que conecta Woodhouse Reef. La punta sur oeste de Jackson Reef donde hay numerosos corales de fuego está sometida a fuertes corrientes. Si las condiciones son buenas es posible hacer una inmersión a la deriva por la parte este del arrecife. Aquí, sobre los 15 metros de profundidad hay una cornisa arenosa que se hunde hacia el azul. Es fácil poder ver tortugas, tiburones punta blanca, tiburones grises de arrecife y tiburones martillo más típicos de julio a septiembre.



VIAJES y BUCCEO

Subidos en las zodiac pusimos rumbo al punto de inmersión. Poco a poco fuimos descendiendo hasta alcanzar un máximo de 28 metros justo en la profundidad donde se encuentra una pequeña pero espectacular anemona roja. En ella varios peces payasos se mostraban muy agresivos a nuestra presencia y no les parecía hacer demasiada gracia tenernos frente a ellos largo rato. Poco a poco las cámaras fueron pasando por ella para tomar sus fotos desde varios ángulos posibles. Terminada nuestra visita a esa hermosura proseguimos el arrecife pero a menor profundidad hasta llegar a una verde y enorme turbinaria que daba el punto de partida del extenso jardín de coral. Corales de fuego repartidos a todos los niveles escondían pequeños peces juguetones de colores anaranjados que con la justa y precisa luz solar que recibían hacían de esa imagen un auténtico acuario digno a fotografiar. Entremezclándose con estos corales otras gorgonias donde rebuscando entre sus ramas algún que otro arbolito de navidad o si más no gambitas podíamos ver. Era un estallido de vida miraras por donde miraras y resultaba muy entretenido acercarte de golpe a los corales lagados de peces para que estos se disiparan a toda velocidad.

Ya todos fuera del agua y sentados en el comedor con nuestros respectivos platos de comida el barco puso rumbo hacia el parque natural de Ras Mohammed.

Al sur de Sharm el-Sheik la costa está totalmente desértica, sin viviendas, más allá de una milla hay una pequeña bahía llamada Marsa Ghozlani donde empieza el parque nacional de Ras Mohammed.

Esta se rodea por otra bahía, Marsa Bareika que es mucho más larga y profunda. Penetrando hacia la tierra en una extensión de 2.8 millas, forma la península de Ras Mohammed que se extiende de sur hacia al este hacia el interior del mar Rojo durante unas 5 millas y separa el golfo de Aqaba del golfo de Suez.

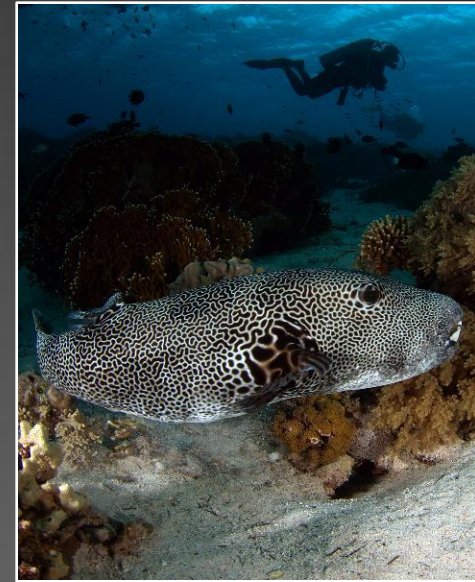

La costa más al este de la península de Ras Mohammed se compone por un alto arrecife de coral fósil que se interrumpe en unos 12 metros por la única playa accesible de la zona, Aqaba Beach y termina en la cabeza de Ras Mohammed, “Mohammed’s Cape” en árabe debido a que su perfil es como el de la barba del profeta. El espolón rocoso es de unos 60 metros de altura; en la parte superior encontramos el balcón de Shark Observatory.

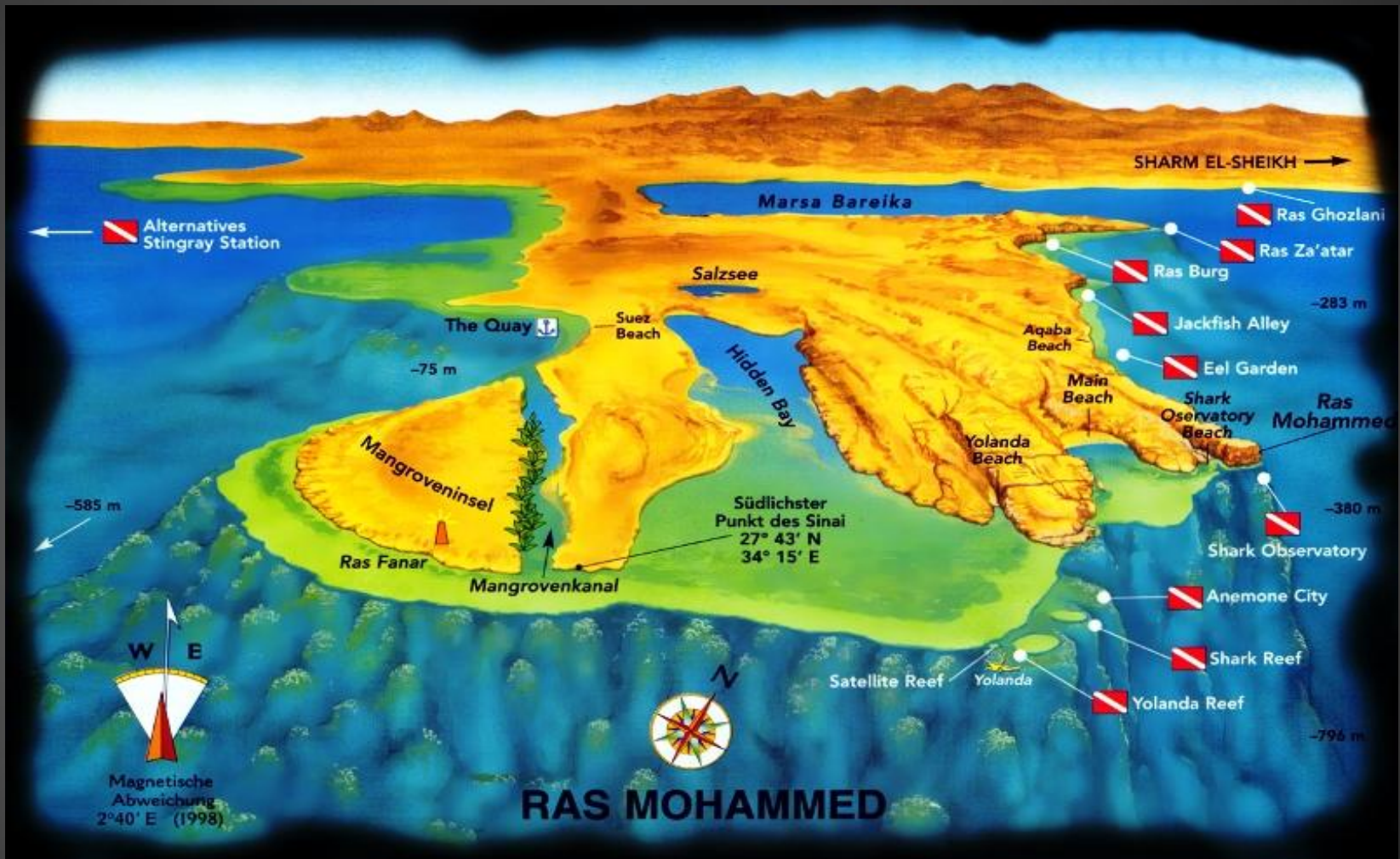



En la parte más al sur de la península hay tres playas, Shark Observatory Beach, Main Beach y Yolanda Beach; la arena, la bahía de Hidden cuya boca está completamente bloqueada por un largo arrecife de coral que divide la península de Ras Mohammed en dos peñones rocosos.

Un canal forma una pequeña isla llamada Mangrove con un pequeño faro a la izquierda. A ambos lados del canal nacen numerosos manglares que representan un importante ecosistema. Los manglares son unas específicas plantas, algo raras en Sinaí y gracias a sus increíbles raíces pueden filtrar nutrientes del agua del mar eliminando cristales de sal por sus hojas.

El lado oeste de la península es bajo y arenoso y su principal atracción es su único punto de amarre el cual está bien protegido en un área al mismo nivel que los restos medio sumergidos de un antiguo embarcadero llamado The Quay. Por su geográfica situación la península de Ras Mohammed es un área privilegiada distinguida por las fuertes, masivas corrientes que transportan grandes cantidades de plancton y otros alimentos que ayudan al crecimiento de los corales duros y blandos y atraen grandes grupos de peces de arrecife y dentones. Con la gran abundancia de comida, barracudas, jackish, atunes y tiburones y cálidas aguas, especialmente entre junio y agosto, ofrece a los submarinistas unas interesantes y excitantes inmersiones.

Las inmersiones más típicas empiezan en el norte y la parte más sureña de Marsa Bareika, respectivamente conocidas como Ras Ghozlani y Ras Za'atar y sigue por la costa este con Ras Burg, Jackfish Alley, Eel Garden y Shar Observatory (más conocido como Ras Mohammed Wall) y finaliza en la parte más al sur de la península con Anemone City, Shark Reef y Yolanda Reef.

30/12/08 16:37 Ras Ghozlani

La Profunda bahía de Marsa Bareika contiene el punto de inmersión llamado Ras Ghozlani en el punto más al norte y Ras Za'atar en el punto más hacia el sur. La bahía se abrió a los submarinistas hace unos pocos años y el acceso está restringido y con límites muy estrictos. Un sistema de dos banderas, verde y roja, indican la prohibición de entrada a la zona. Ahí encontramos dos puntos de amarre situados en la parte accesible de la costa pero ya han sido retirados de manera que la inmersión en la zona debe realizarse con el barco a la deriva. La ruta se desarrolla por una extensa plataforma arenosa que empieza en una profundidad de 6 metros y desciende hasta el drop-off situado entre los 25 y 30 metros. Una serie de pináculos coralinos en ocasiones cubiertos por rojos y rosados corales blandos, grandes acroporas y corales mesa que crecen en la arena. Esta formación crea fantásticos y fascinantes paisajes que crean el aspecto de un verdadero bosque de coral, especialmente cerca de la entrada a la bahía.

Los corales mesa ofrecen una gran población de peces murciélago, peces cristal y normalmente en la arena grupos de rayas moteadas, peces globo y triggerfish. Por desgracia la belleza de este lugar llama la atención a millones de submarinistas que están empezando a saturar el lugar.

La inmersión se inició cerca ya del anochecer por lo que una linterna era adecuada si queríamos ver algo más y sobretodo bajo los corales mesa. El objetivo de los fotógrafos era poder encontrar los pequeños gobios que juegan al escondite entre las ramitas de coral mesa y además poderles hacer una foto lo más nítida posible. Las cuevas creadas por estos corales era el lugar perfecto para que los peces murciélago tomaran posesiones para disponerse a dormir así como algunos meros aunque los encontrados no eran de un tamaño demasiado grande. A su vez, usando este mismo lugar y si además debajo había todo un lío de ramas de coral blando, los peces cristal tenían el lugar perfecto para unirse formando un bonito banco que al iluminar daba una imagen de lo más bonita.

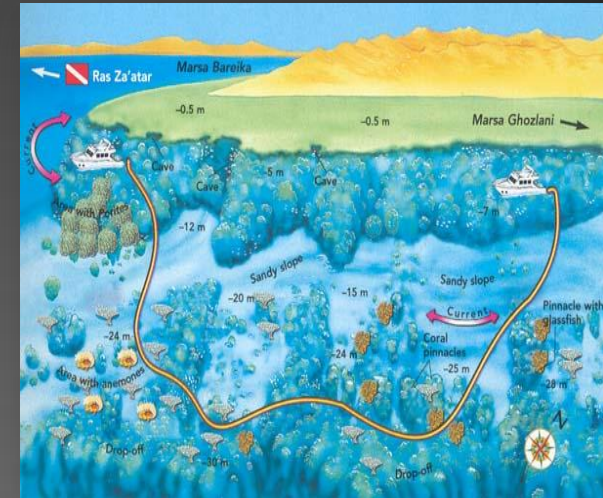

VIAJES y BUCEO

Combinaciones de corales blandos junto con poseidonias daban el paisaje perfecto para todos los amantes de los ambientes. Resultaba espectacular tras un flashazo ver la reacción de los peces cristal que se dispersaban y en milésimas de segundo volvían a su formación regular y casi perfecta. En el trayecto de nuestra inmersión un par de grandes Pufferfish se acercaron totalmente exhaustos y algo hinchados por algún reciente estrés sufrido. Permitían acercarse y como pesos muertos caían sobre la arena levantando polución fastidiosa para los que querían tomarles unas fotos.

La presencia de un par de barcos en la zona de Ras Katy hacía cambiar los planes al dive master que prefirió dejarnos la nocturna en la zona de Temple. Pusimos rumbo al punto de inmersión comentado y lo cierto es que a diferencia del verano las discotecas de la zona El-Fanar estaban completamente silenciosas y muy faltas de luces y neones.

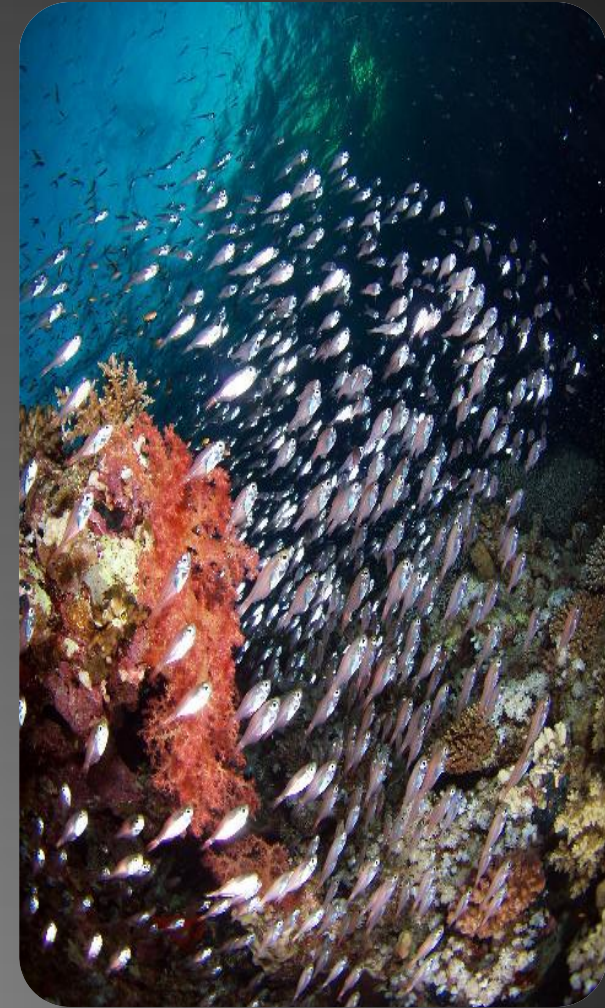

30/12/08 20:27 Temple

Este lugar se encuentra en medio de la larga bahía entre Ras Umm Sid y Ras Katy y rodeado por un gran peñón de coral fósil donde se construyeron dos grandes lugares turísticos, Fanara King Snefro y Reef Oasis.

En una plataforma arenosa a la profundidad de 6 a 30 metros hay tres pilares coralinos parecidos a las columnas de un antiguo templo y por ello a la zona se le dio este nombre a mano de los primeros buceadores de la zona en el año 1970. Varios puntos de amarre se encuentran alrededor de estos pilares los cuales sobresalen a la superficie y están marcados con un poste negro, lo que hace fácil el amarre de los barcos. Temple es una de las más famosas inmersiones de la zona porque garantiza un buceo fácil sin ningún tipo de problemas técnicos y un buen clima. No obstante, es cierto que está padeciendo de saturación pero sigue resultando interesante y muy indicado para las inmersiones nocturnas. Además la presencia de peces mariposa, peces loro, peces león, peces murciélago y algunos napoleones está garantizada.

Temple es pequeño por lo que el buceo se puede realizar según la ruta de cada uno pero no se puede obviar la visita a las hermosas gorgonias con sus peces cristal situadas a una profundidad de unos 30 metros justo antes del drop-off.



VIAJES y BUCCEO

La inmersión presagiaba ser divertida puesto que las anteriores nocturnas realizadas en la zona habían dado mucho juego. Nada más bajar y tras posicionar un poco la linterna y demás equipo Jaribas me avisa de que su cámara no tiene tarjeta así que vuelta a la superficie para subsanar dicho incidente. Pasados unos 10 minutos reinicio de inmersión y justo aposentado en la arena y muy cercano a unas rocas un enorme Triggerfish de azules espectaculares permitía nuestro acercamiento y toma de varias fotos.

Justo al lado en un pequeño pilar rocoso con varios agujeros se vislumbraban los colores típicos de una morena. Tras enfocarla varios minutos con el fin de poder verle si más no la cabeza provocamos que saliera completamente fuera de su escondite en busca de uno nuevo y sin pesadas linternas molestando su nocturno descanso. Nos fuimos acercando a la zona del conocido templo y fue una gran impresión cuando de repente un mero de enormes dimensiones venía de frente hacia nosotros. Tras vernos cambio su rumbo y a pesar de que estuvimos siguiéndole nos fue imposible dar con él. Por las rocas donde se esfumó un cangrejo rojizo correteaba hacia delante y hacia atrás como si no tuviera claro cuál era su rumbo. Además en dichas rocas con la ayuda de la linterna se identificaban claramente pequeños ojitos de las gambas que en ellas habitaban.

Entreteniéndose con un tipo de lionfish medio metido en una brecha entre los pilares coralinos un ejército de cinco lionfish paseaban justo por debajo de nosotros y como no, aprovechando nuestra luz buen festín se iban dando. De camino al barco nos iban siguiendo así que optamos por apagar las linternas y como con la luz del propio barco era suficiente para localizar el camino de regreso fuimos nadando tranquilamente. Bajo el barco un pez globo con la clásica cara de bobo dio pie a una foto pero como no los lionfish enamorados de los flashes de Jaribas de nuevo estaban al acecho.

A la mañana siguiente pusimos rumbo de nuevo al parque natural de Ras Mohammed. En esta ocasión el punto de inmersión sería Anemone City y Shark Reef y una pequeña parte de Yolanda Reef pero sin llegar al famoso pecio de los wáteres.

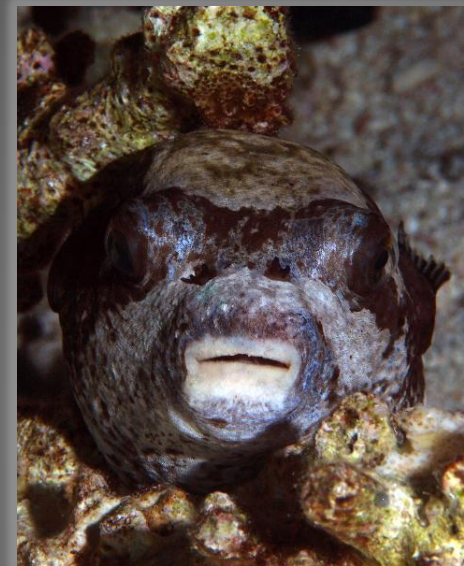

31/12/08 07:12 Anemone City y Shark Reef

Shark Reef es el punto de buceo más famoso y popular del mar Rojo por la variedad de su ecosistema marino y por la extraordinaria abundancia de fauna en el arrecife. No obstante, para disfrutar este lugar en todo su esplendor es mejor visitarlo en los meses de verano, especialmente julio. Otro punto a favor son las enormes escuelas de centenares de barracudas, jackfish y peces murciélago que aparecen frente a nuestros ojos pero en ocasiones sólo pueden ser contemplados por gente con conocimientos algo técnicos puesto que las corrientes pueden llegar a ser muy fuertes. Aquí hay varias inmersiones a realizar pero todas ellas a la deriva y variará el número de posibles inmersiones según las condiciones climatológicas, velocidad y dirección de las corrientes y el nivel y técnica de los submarinistas. No obstante, el clásico y completo buceo no consta sólo en la visita a Shark Reef sino que además visitamos Anemone City y Yolanda Reef. La inmersión se inicia en el noreste de Shark Reef en una plataforma conocida como Anemone City que se encuentra en una profundidad entre los 12 y 20 metros seguido por un gran balcón en medio del azul. Una gran población de anemonas con todos sus tentáculos en movimiento dan un aspecto vivo y multicolor al mar Rojo. Esta plataforma arenosa se va interrumpiendo por pequeñas formaciones coralinas. En este mismo plató y a una profundidad de unos 14 metros se percibe la silueta de un poste metálico que parece indicar la muerte de un submarinista por los años 70.

Después de explorar Anemone City debemos nadar en el azul durante unos minutos siempre a una profundidad de unos 20 metros para ir directamente hacia Shark Reef claramente reconocible por la silueta inconfundible de las grandes gorgonias. Aquí una pared completamente vertical desciende a un abismo de más de 700 metros de profundidad y manteniendo esta pared a nuestra derecha rodeamos una auténtica formación de coral. Mirando hacia el azul es fácil ver grupos de peces murciélago, jackfish, emperadores y peces unicornio. En ocasiones se observan grupos de barracudas, a veces formando círculos provocando movimiento cercano de tiburones punta blanca. Unos pocos metros más adelante una plataforma arenosa hace de conexión entre Shark Reef y Yolanda Reef cuya silueta inicia al ver a una profundidad de unos 12 metros una enorme gorgonia al lado este de Yolanda.

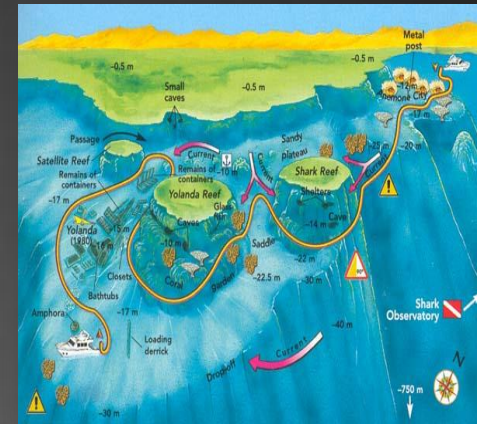

Descendiendo justo sobre Anemone City pasamos largos minutos embobados con las grandes anemonas repletas de vida y con ese rítmico y a la vez descontrolado movimiento de los tentáculos de estas bellas plantas. Todas ellas eran una mezcla de color entre el verde propio de ellas, el rojizo de su parte más interna y los anaranjados y negros de los peces payasos que en ellas habitan. Raro era ver una anemona sin crías y con sus distinguidos papás controlando todo lo que a su alrededor iba aconteciendo así como posibles sentimientos de agresión o peligro. Miraras donde miraras todo eran anemonas, unas más grandes, otras más pequeñas pero eso si en continuo movimiento y con sus habitantes tanto grandes como diminutos como es el caso de las gambitas que cabalgan entre tentáculos.

Una vez entretenidos con ellas pusimos rumbo al azul para hacer el cruce hacia Shark Reef. La sensación de silencio, ceguera es espectacular. Fuimos tomando la pared del arrecife completamente llena de coral blando de todos los colores. Fuimos buscando entre las ramitas la presencia de laguna gambita pero sin éxito así que sólo nos quedaba ir en busca de quizás algún nudibranquio o si más no algo que llamara la atención fuera de los clásicos peces que vemos continuamente en todas las inmersiones.



VIAJES y BUCCEO

Tras recorrer esta parte de arrecife llegamos al plató de arena que hacia de conexión a Yolanda Reef. Al momento de llegar nosotros un Napoleón de gran tamaño volteaba. Con la ayuda de un vaso de plástico aplastado a modo de huevo duro (por lo visto les encanta a los Napoleones) en manos de nuestro dive master aclamó su atención de modo que gozamos de él largo rato. Se acercaba y se alejaba de forma continua aunque a veces se mostraba tímido al ver cámaras cerca pues giraba rápido mostrando más su espalda que su cara con esos labios tan propios y con los resquicios del incidente con un anzuelo. Jugueteamos con él hasta casi agotar nuestras botellas así que dejamos el pecio Yolanda para próxima inmersión.

Que mejor forma de acabar el año nuevo que realizar estas últimas inmersiones en el estrecho de Gubal, una en Dunraven y las demás en el conocidísimo Thistlegorm.

El estrecho de Gubal conecta el golfo de Suez con el mar Rojo y está rodeado al oeste por la costa egipcia y por el este por la costa del Sinaí. El golfo de Suez es mucho menor que el golfo de Aqaba debido a su distinto origen geológico con una diferencia de profundidad de unos 80 metros.

El canal por el que los barcos acceden al estrecho de Gubal, el cual es más amplio que el estrecho de Tiran, está flanqueado al noreste por dos afloramientos, Beacon Rock y Shag Rock, los dos con sendos pecios Dunraven y Kingston respectivamente. En el suroeste el canal está delimitado en la parte más al sur por la isla de Shadwan, conocida como isla Shaker en los mapas británicos, que también tiene un pecio situado a 15,2 millas del de Beacon Rock.



VIAJES y BUCEO



La porción sureste del estrecho se caracteriza por la presencia de dos grandes formaciones coralinas que han creado un arrecife en el interior de los cuales hay lagos arenosos: Sha'ab Mahmud y Sha'ab Ali.

Sha'ab Mahmud se encuentra en línea con la parte oeste de la península de Ras Mohammed y tiene 6 millas de largo por 2,7 de ancho con una orientación noroeste a sureste. Beacon Rock lo encontramos más al sur.

Este largo arrecife de coral forma una amplia laguna protegida del oleaje con su entrada sureña marcada por Beacon Rock en el oeste y por el arrecife de Sha'ab el-Utat en el este. Sha'ab Mahmud se ve interrumpido por dos canales llamados Small Crack y Big Crack: el primero sólo es practicable por pequeños barcos.

Hay otro arrecife circular al norte de Big Crack llamado Sha'ab Surur o En-Neghs tal como lo conocen los pescadores locales. El otro arrecife importante en el estrecho de Gubal es Sha'ab Ali situado al noroeste de Sha'ab Mahmud, se extiende a lo largo de 8.3 millas en dirección noreste-suroeste y se separa de la costa del Sinai por un profundo canal de una media de 20-25 metros de profundidad. Sha'ab Ali es el más conocido por el pecio Thistlegorm en la parte este.

Se rodea de una laguna de unos 7-10 metros de profundidad la entrada del cual está marcada por una serie de boyas luminosas en la parte noreste.

Los barcos de buceo normalmente pasan la noche en esta laguna evitando así encontrarse con los barcos daily que salen de Sharm y Hurghada por la mañana.

VIAJES y BUCEO



31/12/08 11:24 Dunraven

Aquí hay un medio sumergido arrecife situado a 6,9 millas al oeste de Ras Mohammed con un pequeño faro metálico que indica el punto más sureño de Sha'ab Mahmud. En 1876 este fue el lugar del naufragio de un mercante británico llamado Dunraven, construido en Newcastle en 1873 por Mitchell & Co con propulsión mixta y que iba camino a Bombay.

El pecio yace al revés a una profundidad entre 15 y 29,5 metros en dos secciones. Fue descubierto en 1977 por el geólogo Arye Keller y por el videógrafo submarino Howard Rosenstein. Dunraven fue objeto de un memorable reportaje de la BBC filmado en 1979 provocando que se convirtiera en un clásico punto de inmersión. Ya que la carga se perdió durante el naufragio del buque este asemeja una gran cueva vacía. Se puede acceder a través de tres entradas en popa, proa y en la parte central. La inmersión empieza en la popa, el punto más profundo. Después de unos metros podemos penetrar en él normalmente frecuentado por lionfish y peces cristal. La mejor forma para salir es a través de los agujeros que encontramos en la sala de máquinas y seguir explorando la parte exterior del pecio así como el jardín de coral cercano.

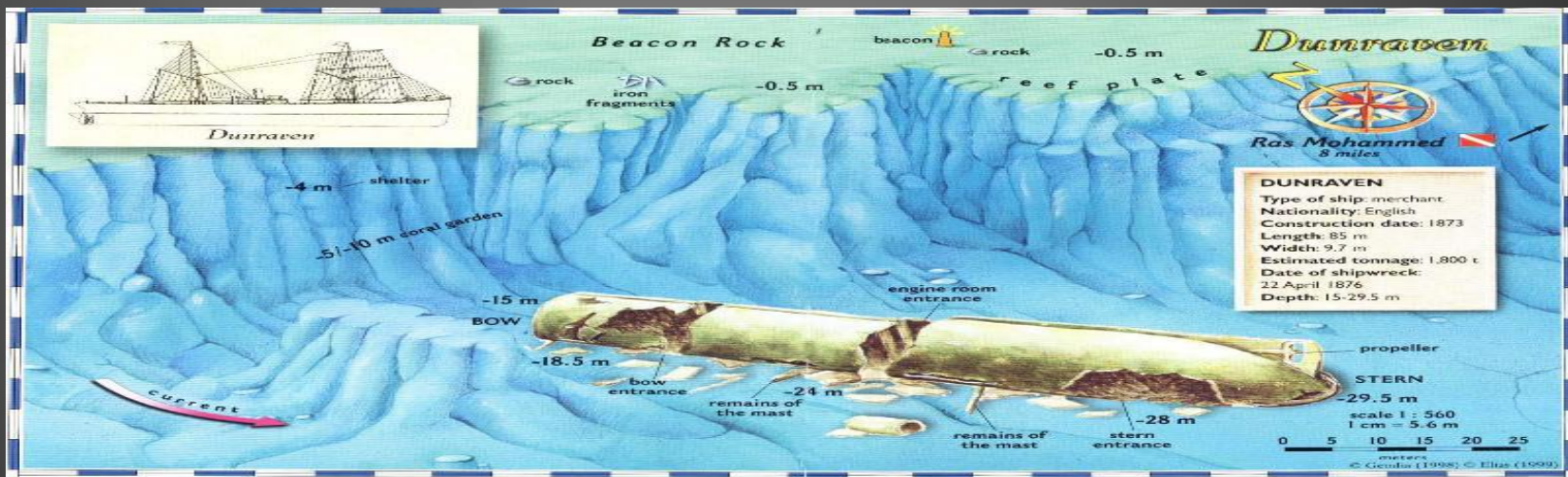
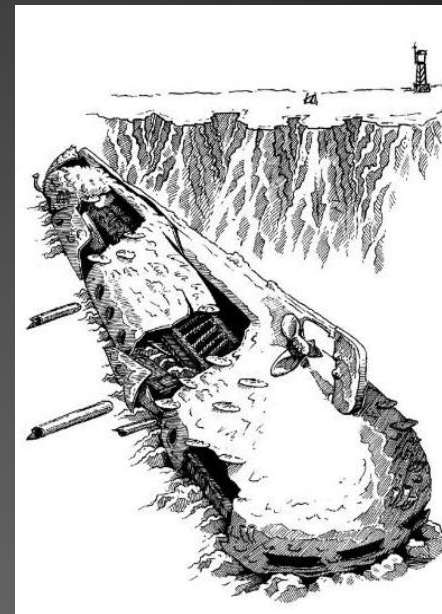

VIAJES y BUCCEO

A diferencia de lo clásico que sería ser llevados mediante zodiac justo encima del pecio saltamos desde la plataforma del barco. Justo debajo de nosotros un pequeño arrecife coralino muy maltrecho guardaba en su estructura tres complicados peces de ver. Escasos metros nadando un agujero en el arrecife escondía el primer pez piedra, animal impasible ante cualquier cosa que acontezca a escasos milímetros de él. Metros más adelante de nuevo dos hoyos muestran dos peces piedra más, diferentes el uno del otro pues uno de ellos estaba completamente cubierto por una curiosa pelusilla.

Contemplados estos extraños seres fuimos avanzando hasta el punto donde se encuentra el pecio. La corriente en la zona era algo fuerte así que nos introducimos de inmediato en su interior a nivel de la proa para así poder llegar hasta la sala de máquinas donde encontraríamos la parte más hermosa del pecio. Otro grupo de buceadores rondaba la zona así que tampoco podíamos permitirnos el lujo de merodear demasiado por dentro. Fuimos resiguiendo el casco del barco hasta llegar a la popa cruzando por su hélice y voltear así hacia el otro lado. Estribor sufría de corriente algo compleja y en sentido contrario por lo muy pegados al arrecife fuimos resiguiéndolo. Algunos peces pipa sobresalían por entre los restos metálicos del casco y en el arrecife cercano una pequeña anémona escondía diminutos peces payaso de un color negruzco. Se hacía muy molesto bucear por ahí por estar continuamente luchando contra corriente así que apenas 45 minutos de inmersión bastaron para de nuevo, subir a superficie.

Mientras disfrutábamos de la siempre suculenta comida del barco pusimos rumbo hacia el pecio Thistlegorm. El mar estaba algo picado por lo que el barco daba espectaculares botes sobre el mar. Quedaba un trayecto algo largo así que para los más perezosos era un buen momento para aprovechar y hacer una buena siesta. Azotaba mucho viento por lo que estar en cubierta se hacía muy molesto.

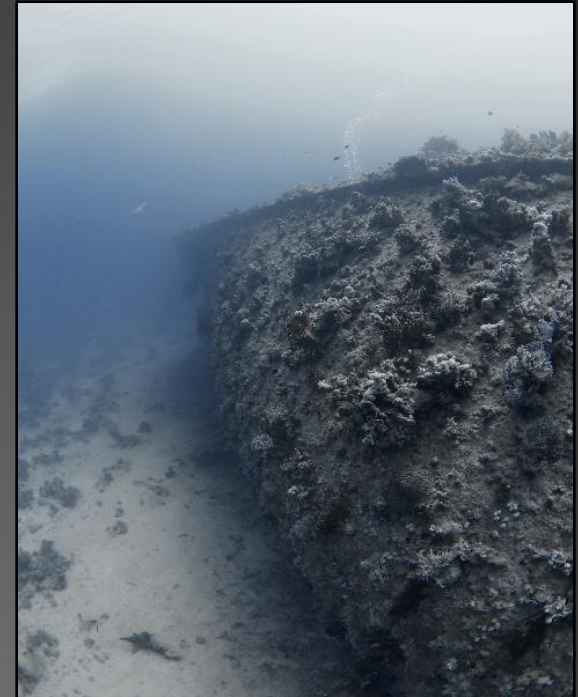

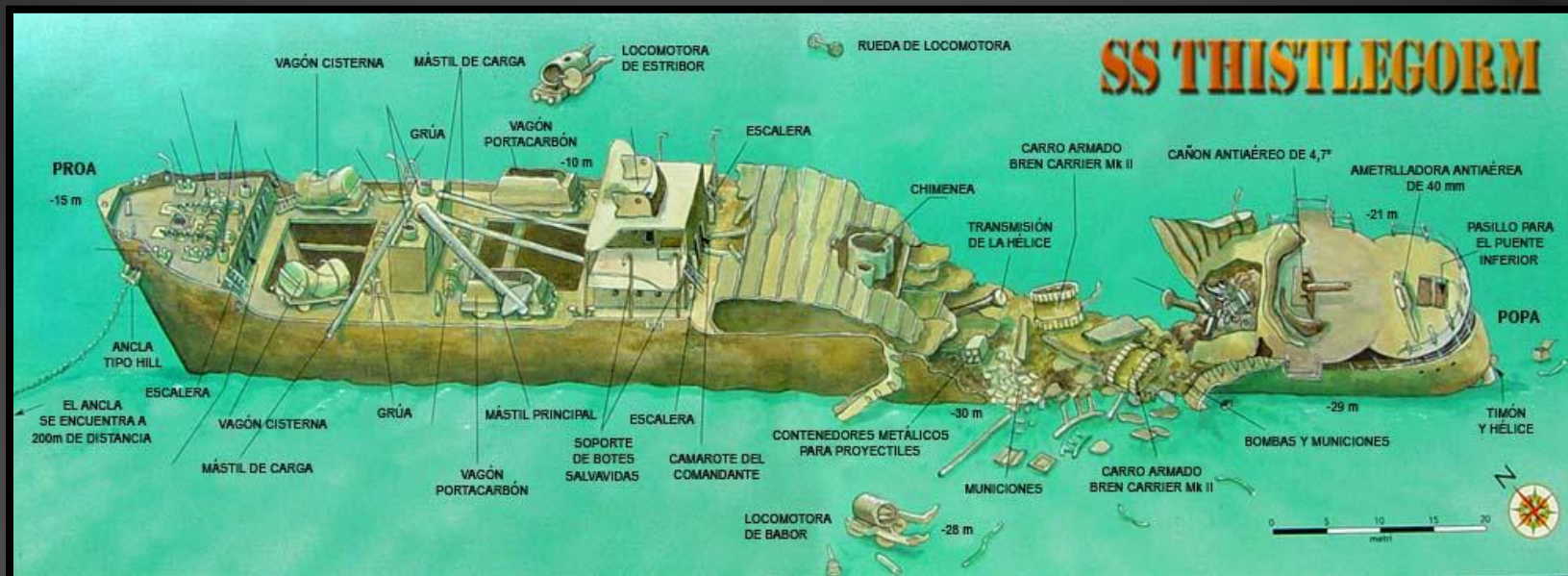

31/12/08 15:39 Thistlegorm

Thistlegorm era un carguero británico que pertenecía a la compañía naviera Albyn Line, con 126.5 metros de eslora y una capacidad para 4898 toneladas y tenía tres cilindros en su motor a vapor que proporcionaba al buque una velocidad de 10 nudos. Thistlegorm fue construido para transportar nuevo material bélico para las tropas británicas. En mayo de 1941 con una tripulación de 39 hombres partió del puerto de Glasgow, Escocia, con un cargamento de munición, bombas de diferentes tipos, minas antitanques, rifles Lee Enfield MK III, centenares de motos BSA, BSA W-M20, camiones Redford, Morris y Ford, dos tanques ligeros Bren Carrier MK II, dos locomotoras a vapor Stanier 8F con dos cargamentos de carbón y tanques de agua especiales para circular en campos desérticos, camiones de transporte, generadores portátiles, piezas de repuesto para aviones y coches, medicinas, neumáticos y botas de cuero.

El cargamento estaba destinado a la octava armada británica estacionada en Egipto y Cyrenaica (Líbia); pero como las fuerzas germanas controlaban el Mediterráneo fueron rodeando África pasando por el canal de Suez para alcanzar el puerto de Alejandría considerando esta ruta la más segura.



Thistlegorm estaba justo subiendo por el mar Rojo cuando recibió la orden de anclar en el estrecho de Gubal ya que el canal de Suez estaba temporalmente obstruido por un buque destruido por una mina alemana. En la noche del 5 al 6 de octubre dos bombarderos alemanes Heinkel He III venían de su base en Creta y al ver el barco lo atacaron.

Fue golpeado por dos bombas en el agujero número 4 donde se encontraban las municiones. La explosión fue muy violenta y rompió el buque en dos mientras que las locomotoras con sus 126 toneladas debido a que estaban dispuestas en superficie se catapultaron a unos 30 metros del barco. Thistlegorm se hundió en posición recta a una profundidad de 30 metros sobre la 01:30 del 6 de octubre de 1941.

La tripulación y el capitán se salvaron gracias a un buque cercano HMS Carlisle pero nueve hombres murieron durante el ataque. Fue Jacques-Yves Cousteau quien con su oceanográfico barco Calypso descubrió el barco en 1955 y quien lo mencionó en un artículo publicado en febrero de 1956 en el National Geographic. Cousteau, no obstante, no reveló la posición del barco hasta al menos 40 años más tarde, en 1992 cuando fue redescubierto por un barco israelí. En poco tiempo Thistlegorm pasó a ser un lugar favorito para los buceadores que visitan cada año el mar Rojo.



Exploración del pecio

El Thistlegorm yace a 19,2 millas de Ras Mohammed y a 31 millas de Sharm el-Sheik. Localizar el punto exacto es complejo en ocasiones porque el pecio no es reconocible desde la superficie y por ello es preciso usar un GPS. Una vez localizada la posición del pecio el barco debe amarrarse a él mediante dos cabos a lo largo de popa y proa y paralelos al pecio. Esta operación es compleja y siempre debe realizarse por los guías y se suele tardar unos 15 minutos. En el transcurso de los años guías incompetentes o ignorantes han ido amarrando en puntos débiles y no en sólidas estructuras más adecuadas para soportar las fuertes tracciones de un barco en superficie. La exploración del barco se suele hacer en dos fases, el primer buceo es un tour por la parte externa del pecio siguiendo una trayectoria noroeste-sudeste. El segundo buceo incluye una penetración en los distintos agujeros. El descenso y el ascenso se realizan mediante los cabos. La visibilidad no siempre es buena y las corrientes de proa a popa en ocasiones suelen ser fuertes.

Exploración externa

La proa se encuentra con una inclinación de 46° y es el punto más profundo, 30 metros. Ascendiendo hasta los 25 metros, en el casco y en cubierta hay un par de antiaéreas y metralletas que suelen estar rodeados por colonias de peces cristal.



VIAJES y BUCEO



VIAJES y BUCCEO

Se sigue y se observa el lugar de la explosión de una de las bombas alemanas en el agujero 4 el cual contenía gran cantidad de munición, dos tanques Bren Carrier MK II y tráilers que transportaban munición. Mucha de la munición quedó intacta y se puede ver perfectamente en la zona. Una de las dos locomotoras queda a unos 30 metros fuera del pecio. El eje principal de la locomotora de la cual sólo ha sobrevivido la caldera y el primer par de ruedas está posicionada casi en paralelo al barco.

Llegando a la parte central y más elevada sección del barco encontramos el puente el contenido del cual ha sido saqueado incluido el maravilloso telégrafo usado para transmitir las órdenes a la sala de máquinas. A continuación encontramos la cabina del capitán accesible a través del agujero 2. Fuera del agujero 2 a 20 metros del casco y a una profundidad de 30 metros está la segunda locomotora. Prosiguiendo con el ascenso a través de proa hallamos los mástiles principales. Prosiguiendo a la última parte del casco encontramos los orificios de ventilación de los agujeros. Aquí hay dos orificios de entrada al agujero número 1 el cual está flanqueado por dos vagonetas usadas para transportar agua. En el centro del castillo de proa se conservan perfectamente una de las grandes anclas así como las recogedoras de cadenas.

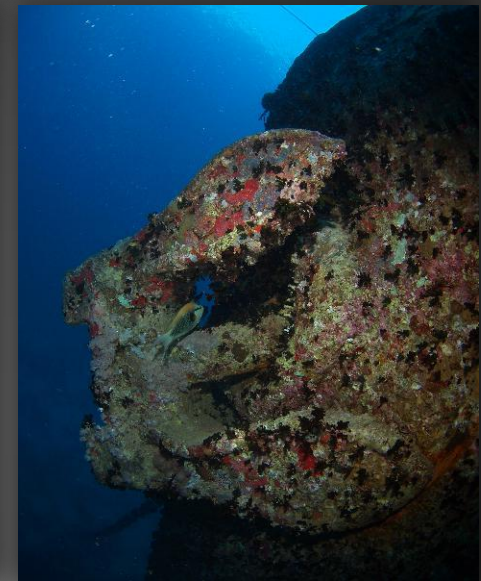

Las bodegas

Examinar sus agujeros y el contenido de ellos suele ser objeto de la segunda inmersión. El agujero número 3 tiene un mínimo interés puesto que sólo contiene las calderas. Si la corriente es fuerte se prosigue por este agujero hasta llegar al número 2 que es mucho más interesante. El agujero número 2 a su vez tiene dos niveles. En el nivel superior encontramos numerosos camiones Ford WOT 2, Bedford oY y MW y algunos jeeps Morris CS 8. Hay algunas motocicletas BSA W-M20 y Norton 16H con algún que otro sidecar.

En el nivel inferior hay varios tráilers y repuestos de alas para los aviones, camiones Bedford con motocicletas Norton H16 con sidecares y botas de caucho. El agujero número 1 contiene dos pasajes laterales en la zona interna hacia el agujero número 2. Contiene en el nivel superior dos trailers Matchless G3L vacíos uno al lado del otro y motocicletas Norton 16H y en el nivel inferior cubiertas para los reactores de los aviones, cajas de medicinas, rifles Lee Enfield MK III y algunos generadores eléctricos.



VIAJES y BUCEO

El oleaje en la zona hacía que el descenso fuera lo más rápido posible. Uno a uno íbamos tirándonos al agua y tal caímos enseguida descendíamos hasta los cinco metros con la ayuda del cabo. Por ser la primera inmersión en el pecio sólo haríamos una pequeña ruta por el exterior hincando en el lugar de la explosión hacia proa y después regresar hacia popa y de vuelta al cabo de nuestro barco.

La corriente era mínima así que hacía presagiar una inmersión de lo más tranquila y perfecta posible. Justo al llegar a proa una enorme morena justo se escondía bajo el casco del barco y a pesar de estar buscándola un rato fue del todo imposible verla aparecer de nuevo. Alejados del casco contemplar de abajo hacia arriba la proa dejaba claro la gran magnitud del barco así como la impresión que debía dar verle sobre las aguas.

Fuimos resiguiendo todo el casco para alcanzar la popa y observar así la gran hélice del barco y una de sus aspas tan pulidas por la vieja tradición de pasar la mano y después tocarse el corazón para asegurarse el regreso al pecio. Justo sobre el castillo de proa un pez escorpión reposaba impassible a nuestro paso así como un pez escorpión. Justo en el momento de regresar de popa hacia donde teníamos amarrado nuestro cabo unos chillidos muy característicos aclamaron nuestra atención.

Cual fue de repente nuestra sorpresa cuando frente a nosotros un delfín descarriado de la manada daba sus volteretas para ir subiendo hacia superficie donde el resto de la manada estaba a su espera. Fueron pocos minutos pero siempre es un derroche de **SENSACIONES** encontrarse con tan maravillosos animales.



31/12/08 19:43 Thistlegorm

Habitual en las nocturnas hicimos la clásica incursión al pecio. Fuimos adentrándonos por todas y cada una de las bodegas del barco contemplando todo su contenido. Estaba repleto de erizos miraras donde miraras así como cangrejos color blanco rosáceo. Mientras enfocabas con la linterna para gozar de todo el contenido se veían corretear estos animalitos para esconderse de nuestras luces. Pasamos de niveles superiores a inferiores, por encima de los camiones cada vez más tapados de sedimento y con menos botas en su interior. Reseguimos la zona donde se encontraba la munición contemplando los restos de unos rifles ya totalmente desechos por la acción del agua y de la sal .

Fuera del agua y con una rápida duchita de agua caliente debido al frío que se pasaba al quitarnos el traje, en el comedor nos esperaba una pequeña fiesta de fin de año. Habían preparado las mesas con jamón traído por uno de los compañeros de viaje así como chorizo y salchichón de bellota. La música como era de esperar era la típica árabe pero Jaribas gracias a su portátil amenizó la velada con algo más conocido por nosotros. La cena estuvo excelente y muy trabajado por el cocinero así que no faltaron ovaciones y aplausos como muestra de agradecimiento. Los bailes estuvieron a la orden del día así como el alcohol aunque siempre con precaución pues tocaba bucear a la mañana siguiente. Cerca de las 12 en Egipto, las 11 en España la campana del barco fue la improvisada campana de la Puerta del Sol para comer las 12 uvas traídas por el propio barco y como inicio de año baile al son del Chiki-chiki.

Fue una velada llena de diversión, baile y mucha, mucha celebración. La mañana siguiente fue dura pero saber que íbamos de nuevo a bucear en el Thistlegorm y como primera inmersión del año tenía mucho a favor.

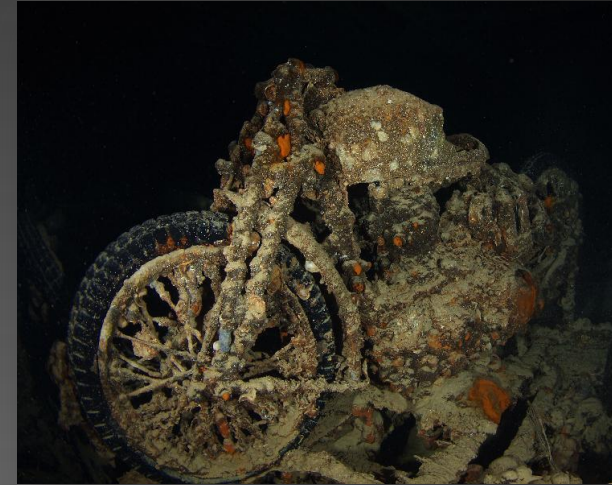

01/01/09 07:46 Thistlegorm

El agua, sorprendentemente estaba como un plato y observando con atención podíamos reconocer alguna parte del pecio.

Jaribas vestido de Papa Noel dio el toque distintivo a esta primera inmersión del año. La inmersión fue una mezcla entre exterior e interior.

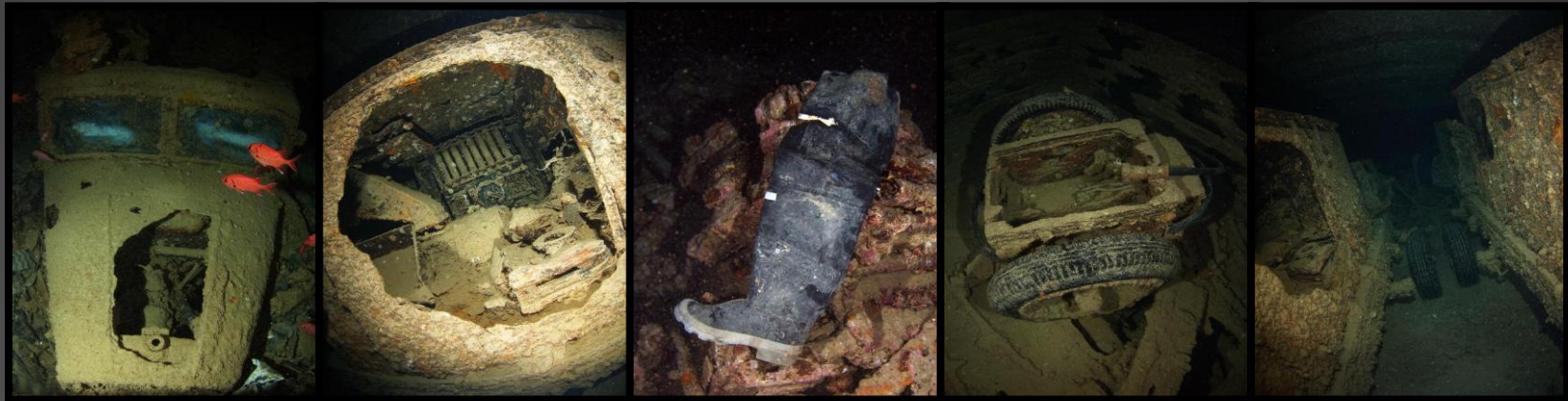

Revisamos algunos agujeros que no habíamos investigado la noche anterior así como el castillo de proa ahora de día y con bancos de peces murciélago nadando a la par nuestra sin inmutarse de la corriente que nos arrastraba sin necesidad de aletear. Fuimos a buscar el escondite de la tortuga que habita en el pecio pero con tal mala suerte que no la pudimos ver en ninguna de las tres inmersiones. Apoyada justo en el extremo más alto de proa ver hacia adelante y hacia abajo era impresionante, una SENSACION inexplicable, sólo decir que hacerlo es espectacular.

Sin alejarnos mucho del estrecho de Gubal nos acercamos a la zona de Alternatives, muy resguardados de oleaje y de viento.



01/01/09 12:28 Small Crack

El largo y medio sumergido arrecife de coral se desarrolla de noroeste a sudeste, constituye el impresionante Sha'ab Mahmud, separa la laguna arenosa de mar abierto y está interrumpido por dos canales conocidos como Small Crack y Big Crack. Small Crack es conocido por los pescadores locales como Fossma Saghir y es el más sureño. El cuerpo central se divide por una gran formación coralina en dos canales desde una profanidad de 5-8 metros con corrientes de muy flojas o nulas a muy fuertes. Si la corriente es muy fuerte podemos ser empujados desde la laguna hacia mar abierto.

En la otra pared del arrecife que desciende a una plataforma arenosa entre los 18-22 metros podemos ver gorgonas, coral mesa y corales blandos. A veces hay tortugas así como tiburones leopardo y tiburones punta blanca. En verano hay grupos de barracudas y jackfish. En el interior del canal más al norte hay una gran cantidad de coral de fuego muy típico en zonas con corrientes muy fuertes.

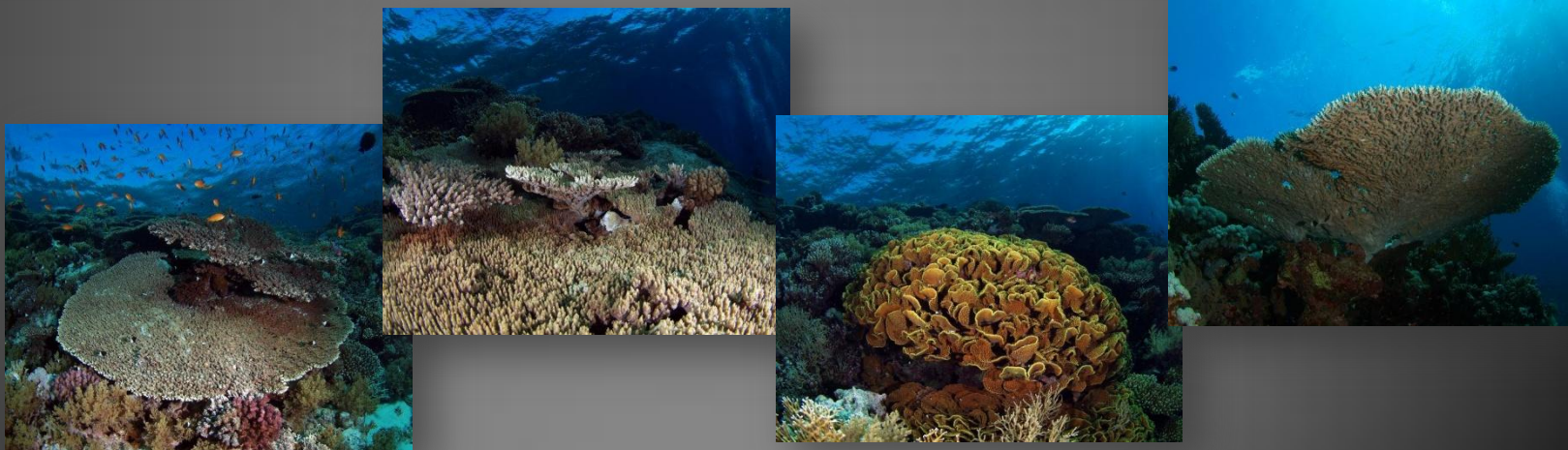

La corriente en contra que sufríamos hasta llegar al famoso Small Crack no daba mucha opción a pararse ni hacer fotos así que simplemente quedaba aletear y pegarse bien al arrecife para que la corriente fuera menos notoria. La pared del arrecife se cubría por una inmensidad de coral blando de todos los colores con algún que otro pez pipa jugueteando en sus ramas así como parejas de peces mariposa o peces ángel. Recibíamos muchísima luz solar por lo que los colores resultaban mucho más llamativos y espectaculares.

La llegada al canal resultaba difícil puesto que la corriente se iba pronunciando. Ya dentro del canal el aspecto del agua hacía parecer que nos encontrábamos dentro de una piscina de agua limpiísima y clara. Los destellos de sol reflejados sobre el agua dibujaban delgadas líneas sobre una arena blanca e impoluta. Nadando casi a ras de suelo contemplábamos la hermosura de un arrecife que parecía haber sido cortado para dar lugar a un paraíso aparte, un paisaje distinto al resto de mar.

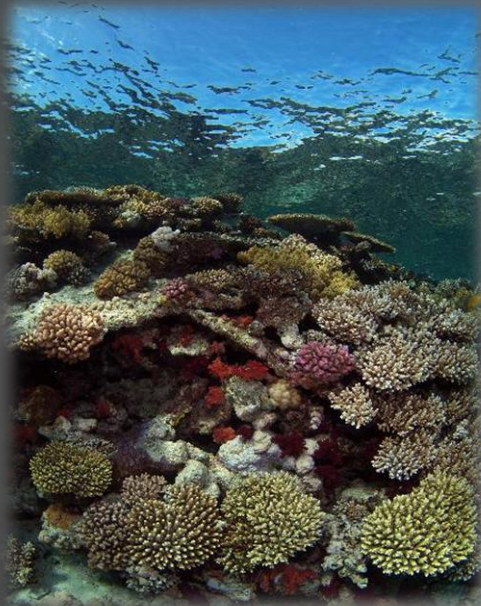

01/01/09 16:43 Stingray Station

En la parte noroeste de Alternatives encontramos un gran y casi cuadrangular afloramiento conocido como Stingray Station ya que varias rayas moteadas pasean por aquí sobretodo en los meses de primavera. 1.7 millas al oeste de Stingray Station encontramos una torre circular conocida como Lonely Mushroom algo en superficie y con una shamadura fijada en el arrecife y a veces difícil de ver. La zona permite interesantes buceos para todos aquellos amantes de la fotografía macro puesto que se encuentran muchos nudibranchios entre ramitas de coral blando.

La inmersión fue nuevamente medio nocturna, tener tan pocas horas de sol resultaba un tremendo fastidio. Varios pináculos de pequeño tamaño se iban esparciendo sobre una gran plataforma arenosa y en muchos de ellos encontrábamos pares de rayas moteadas. En uno de los pináculos dos peces escorpión escondían entre ellos una pequeña raya torpedo que seguramente por la poca falta de luz solar no mostraba mucho interés en moverse de su ubicación. Si se observaba con minuciosidad entre algunas rocas encontrábamos el clásico nudibranchio conocido como pyjama. A medida que transcurría la inmersión la corriente iba en crecimiento así que según la zona por la que pasáramos tocaba aletear algo más. Llegados a una zona algo más virgen, sin pocos pináculos una manta aparecía reposada en la arena. Tan pronto notó el acercamiento humano huyó y aunque se intentó seguirla resultó imposible alcanzarla. Más adelante un par más y una de ellas parecía estar embarazada por su gran tamaño tampoco estuvieron contentas por nuestra cercanía.

Mientras se cargaban las botellas se amenizó el rato con la película Kung Fu Panda que provocó muchas risas y una rotura de la clásica rutina de estos días.

Comprobado que todas las botellas estuvieran cargadas se preguntó quienes eran los interesados en bajar a la nocturna. En vista del poco éxito pues sólo dos personas querían se abortó dicha inmersión. Amenizamos la noche antes de la cena con chistes y juegos donde quedó para la prosperidad la frase de “Tronco, pero ¿qué seto?”

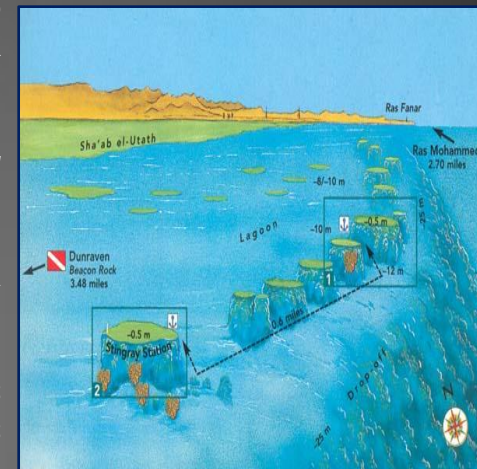
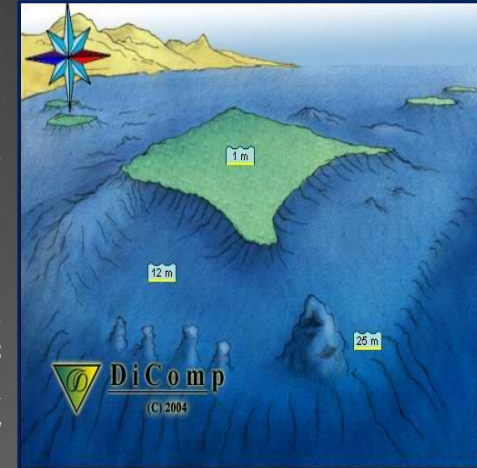

VIAJES y BUCEO

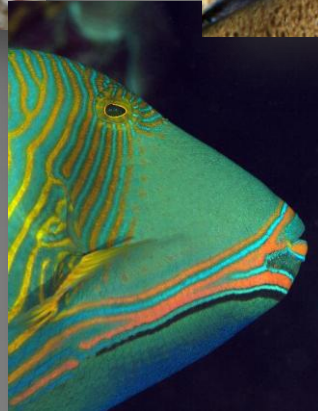
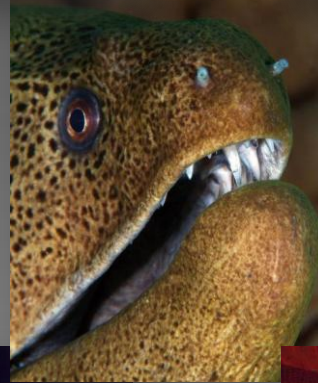

02/01/09 07:23 Shark and Yolanda Reef

Pasada la plataforma arenosa que conecta ambos arrecifes y tras reseguir Yolanda Reef llegamos a la zona donde entre los 25 y 10 metros quedan los restos del naufragio del carguero chipriota Yolanda. Se hundió en la noche del 1 al 2 de abril de 1980 mientras realizaba su camino hacia el golfo de Aqaba.

Transportaba contenedores, bañeras, cajas de whisky, papel para empapelar así como un BMW 320 propiedad del capitán del barco. El pecio suele estar frecuentado por peces napoleón, fusileros, rayas y meros. El barco fue empujado por la acción de las olas a una profundidad de 50 metros a principios del año 1987 y el 15 de marzo del mismo año debido a una fuerte tormenta quedó rezagado a los 200 metros.

La inmersión suele finalizar una vez explorado el pecio y si nos queda aire en la botella podemos ir hacia la pequeña laguna arenosa cercana donde es habitual encontrar rayas moteadas y dos pináculos coralinos así como peces escorpión, peces piedra, napoleones y peces cocodrilo. Como alternativa se puede visitar Satellite Reef o explorar la parte sur de Yolanda donde a veces hay tiburones grises de arrecife.

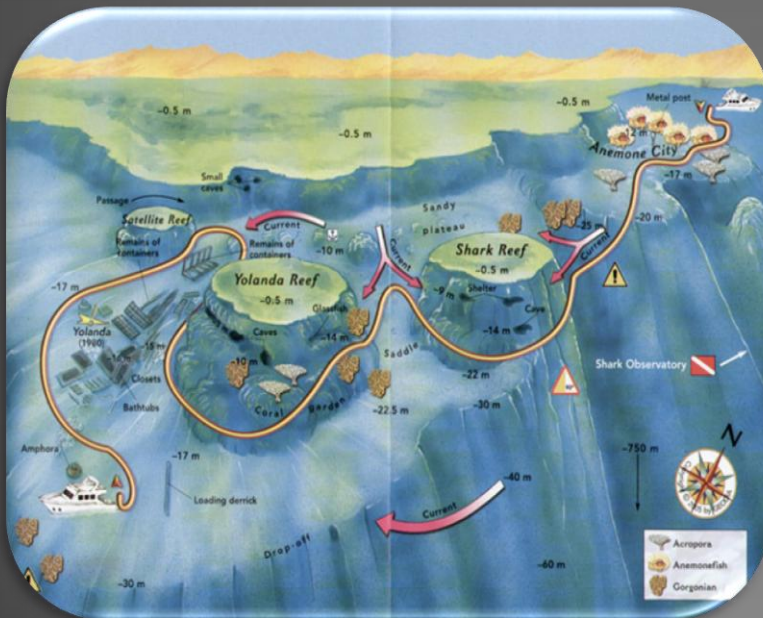

VIAJES y BUCCEO



Caímos justo sobre Shark Reef y tras pasarlo sin mucho detenimiento salvo por una tortuga que reposaba entre los corales fuimos hacia el pecio Yolanda. Montones de bañeras colocadas unas dentro de otras así como wáteres dispersos entre los restos de las maderas que formaban la estructura del barco. Era todo un conjunto de cerámica y coral mientras los peces empleaban las estructuras para esconderse o buscar comida. Cercano a todo el cargamento la estructura fácilmente reconocible de un BMW que más bien ya era un amasijo de hierros con unas ruedas que daban pie a identificarlo como coche. Un WC solitario dio pie a la clásica fotografía sentado en él o vomitando según ideas de cada uno.

Contemplado el pecio fuimos acercándonos a esa pequeña laguna arenosa donde un pez Napoléon si parecía interesado a ese vaso de plástico así que se acercaba y marchaba cada vez que veía ascender dicho vaso. Bajo unas rocas una morena asomaba la cabeza mientras pares de rayas moteadas surcaban las arenas cercanas a unas rocas. Ya en la pared del arrecife de Yolanda un pez escorpión se camuflaba a la perfección con el entorno haciéndose difícil su identificación.

VIAJES y BUCCEO



02/01/09 11:39 Jackfish Alley

El nombre de este lugar deriva de la carretera arenosa que bordea la costa y una serie de arrecifes satélites frecuentados por jackfish y otros depredadores. Jackfis Alley era originariamente conocido como Fisherman's Bank o Ras Kusba, en el sur de Ras Za'atar.

El inicio de este buceo a la deriva es fácilmente reconocible por la marca blanca en la pared rocosa cercana. Después de descender unos 6 metros vemos la entrada a una cueva que penetra en el arrecife unos 40 metros y cuya salida está a unos 9 metros de profundidad. Yendo hacia el suroeste y con el arrecife a nuestra derecha, vamos hacia un pináculo coralino a unos 14 metros donde hay otra cueva que va hacia arriba con su salida a unos 6 metros. Suele ser casa de muchos peces cristal. Algo más al sur a unos 11 metros de profundidad encontramos otro pináculo con mucha vida y con gran cantidad de peces cristal. Desde aquí se prosigue hacia el suroeste rico en corales duros y con profundidades entre los 18 y 20 metros.

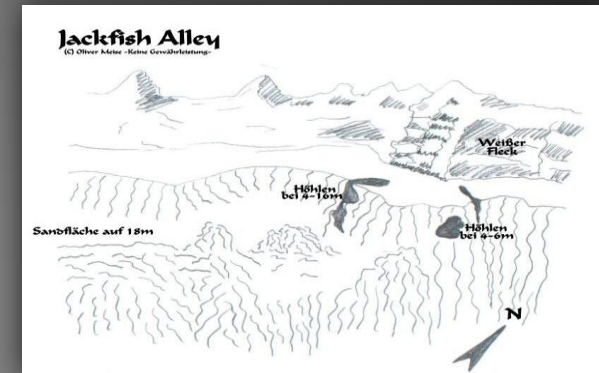
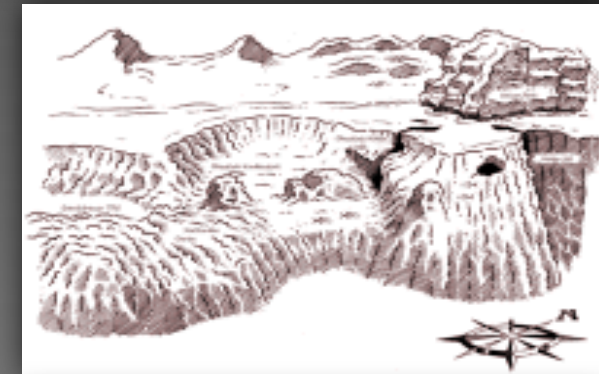
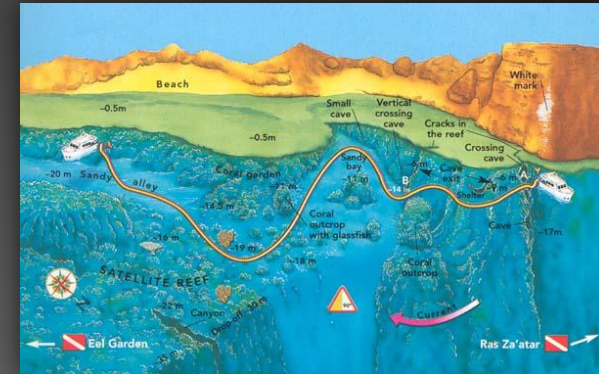
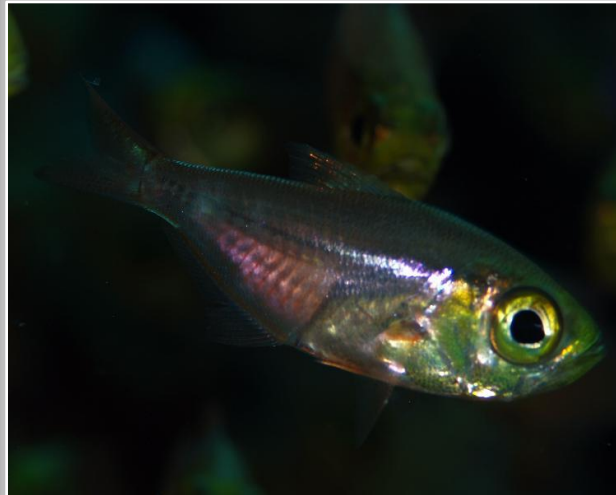

VIAJES y BUCCEO

Tal y lo comentado anteriormente justo al iniciar el descenso vemos la entrada a una cueva por la que uno a uno vamos pasando para alcanzar un arrecife plagado de pequeños nudibrancios, alguno de ellos nuevo para la colección de Pokémons. Debido a llevar las cámaras y el engorro de tener que cerrar los flashes no vamos hacia la segunda cueva pues es algo fácil si uno no lleva ningún tipo de armatoste. En esta inmersión íbamos en busca de peces pipa siempre presentes en las ramitas de coral blando así que pasé la inmersión en busca de ellos pero por desgracia sin éxito alguno. Los pináculos se iban repartiendo sobre un fondo arenoso y cada uno de ellos escondía colonias unas más grandes y otras más pequeñas de peces cristal. Pasada la plataforma arenosa un fondo más abrupto repleto de coral duro no escondía mucha fauna pequeña así que nos entreteníamos con peces de mayor tamaño.



02/01/09 16:11 Ras Ghozlani

Medio nocturna. Íbamos rebuscando en cada uno de los pináculos esparcidos sobre un fondo de arena blanca. Entre ramitas de coral blando minúsculos peces con ojos de un amarillo chillón casi fluorescente se iban escondiendo continuamente haciendo muy difícil el volver a encontrarlos si desviábamos de ellos la mirada. Algún que otro Triggerfish se acercaba a nosotros pero por suerte al no estar en época de apareamiento no se mostraban para nada agresivos.

Seguíamos intentando localizar un pez pipa pero no había forma de dar con ellos y de hecho en esta inmersión dimos con uno pero estaba tan metido en una grieta que resultaba imposible sacar una foto de él. Poco a poco la gente iba ascendiendo quizás ya por el cansancio o frío así que quedamos Jaribas y yo dando vueltas en busca de algo que nos llamara la atención. E

Entre unas rocas y casi imposible de descifrar un pez escorpión o casi que un pez piedra se mostraba agresivo ante la presencia de los flashes de Jaribas, no estaba dispuesto a dejarse hacer demasiadas fotos. Tras mostrarse violento y con avisos de “ataques” al fin se dio por vencido y un par de fregonazos le dejaron K.O.



02/01/09 20:12 Ras Katy

Última nocturna del viaje y ya para muchos una inmersión de la que pasar. Nada más bajar una pequeña sepia inmóvil mirando hacia unas rocas. Por la arena correteaban ermitaños de muy minúsculo tamaño así como pequeños cangrejos ocultos entre ramitas de coral duro. Sobre las rocas y observando en las grietas de estas unos ojitos luminosos avisaban de la presencia de pequeñas gambitas imposibles de fotografiar debido a su ubicación. Suelo repleto de erizos y alguna que otra peligrosísima estrella de mar típica de la zona. Como no, los pesados lionfish merodeaban a nuestro lado tal moscas cojoneras así que no quedaba otra que darles de comer con la ayuda de nuestro foco. En una grieta un par de gambas boxeadoras pero también imposibles de afotar.

Tras unas cuantas vueltas por la zona vuelta hacia la posición del barco. Sobre unas rocas y aguantándose casi en el aire un hermoso pyjama hacia las delicias de Jaribas, amante de vida pequeña.

Era la última noche que cenábamos en el barco así que algo de música amenizaba la velada y como colofón el visionado de una película que por desgracia pudo más el cansancio y se quedó a mitad.

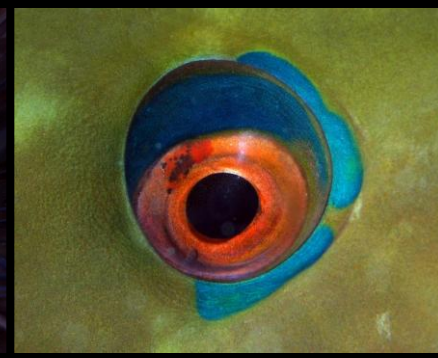
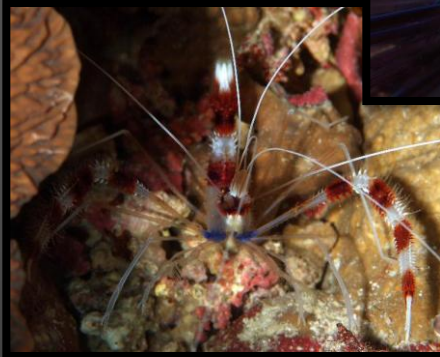

03/01/09 06:39 Ras Umm Sid

Apenas había salido el sol cuando pusimos rumbo a Temple para acceder ya al último punto de inmersión del viaje.

Ras Umm Sid es el nombre del promontorio con un faro que marca el inicio del estrecho de Tiran en la costa oeste.

El punto de inmersión es fácilmente accesible por tierra, inmediatamente al este del faro y enfrente del restaurante italiano El-Fanar. Está muy poblado por gran cantidad de gorgonas creando un gran bosque, el más bonito en todo el norte del mar Rojo. Se puede acceder desde la playa pero sólo es posible si la marea está alta. La shamandurari se sitúa sobre una pesada roca fácilmente reconocible desde costa.

La clásica inmersión empieza en unas grandes poseidonias descendiendo hasta los 25 metros donde encontramos el conocido bosque de gorgonas y después se asciende a la plataforma arenosa a unos 14 metros. Por el arrecife hay numerosos peces napoleón, peces loro, lionfish y los clásicos peces de arrecife.

Con el sol casi recién salido subimos por última vez a la zodiac que nos llevaría al punto de inmersión. Era el momento perfecto para tomar fotos de la salida del sol. Sería una inmersión diferente con los grupos más unidos y con fotografías a cada uno de nosotros a la vez que fotografía grupal.



VIAJES y BUCCEO

En rocas muy cercanas unas de otras encontrábamos siempre grandes morenas asomar parte de su cuerpo aunque ya estos animales perdían interés y se iba más en busca del jardín de gorgonas con sus peces cristal y la posibilidad de fotografías de ambientes con modelo. Varios napoleones daban vueltas por la zona pero por desgracia no hubo forma de cercanía así que tocaba distraerse con rayas moteadas, jugar con peces cristal que huyen al tenernos cerca.

Hacia el final de la inmersión la intención de foto grupal fue imposible ya que algunos por su consumo de aire tuvieron que salir del agua así que el grupo quedaba incompleto. Se fueron haciendo fotos individuales y culminamos todos los grupos revueltos.



VIAJES y BUCCEO

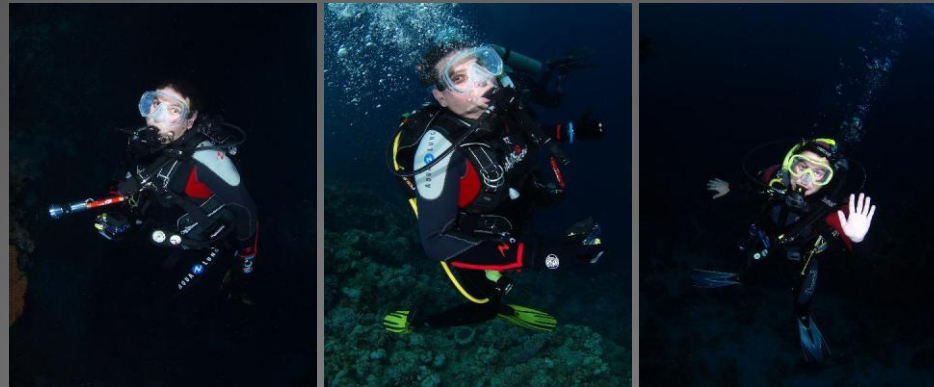

Quedaban muchas horas hasta poder llegar a puerto y salir por lo que se aprovechó para desalar equipos, ponerlos a secar así como ver otra película para que la espera no se nos hiciera tan pesada. Algunos aprovecharon la tarde para ir a hacer unos quad por el desierto mientras otros dejábamos medio listas nuestras maletas. Cerca de las seis de la tarde nos preparamos para salir a Naama Bay no sin antes hacernos las clásicas fotos grupales recordatorio de este viaje.

Dos minibuses esperando a la entrada del puerto nos llevaron a la zona comercial donde el fresco no hacía disfrutarlo tanto como nos gustaría. Visita de la más clásica tienda de buceo del lugar y paseo por las calles del centro. Tras decisión popular la cena sería en un típico restaurante egipcio donde una variedad de tapas y carnes pondrían la guinda final a tan maravilloso viaje.

VIAJES y BUCCEO



Tras la cena y para los que nos quedábamos hasta el mediodía y algunos deseosos de pasar unas horas con los compañeros de viaje fuimos al local Camel a disfrutar de unas copas y shisha. Fue una velada amena, repleta de anécdotas y con un fastidioso viento que rompió con la perfección del momento.

Cerca de las dos de la madrugada fuimos camino al barco para descansar unas horas los que partíamos a Barcelona y todavía nos quedaría un rato en el barco y para los que partían a Madrid que apenas tenían un par de horas para dar una cabezadita.

VIAJES y BUCCEO

Sobre las 8 de la mañana el barco amarrado en puerto estaba casi solitario en la zona pero poco a poco fueron llegando los daily de modo que hubo que irse de puerto y esperar hasta el mediodía en las shamanduras.

Un pequeño desayuno preparado por el cocinero pues no le parecía bien tenernos sin cocinar lleno algo nuestras tripas poco antes de partir a Old Market.

No hacía mucho calor así que el paseo por el mercado no se nos haría pesado ni odioso como en pleno agosto. Fuimos cotilleando varias tiendas así como tomarnos algo en una terracita pues lo cierto es que estábamos muy cansados como para pasar la mañana andando de acá para allá.

Decididos a regresar encontramos un pequeño lugar algo paradisíaco y extraño en pleno desierto.

Una enorme cascada de agua daba lugar a un escenario perfecto para tumbarse al sol mientras uno toma unos deliciosos manjares o simplemente reposar.

Aprovechamos para comer algo antes de regresar al barco y poner rumbo al aeropuerto y el pesado viaje.



VIAJES y BUCEO

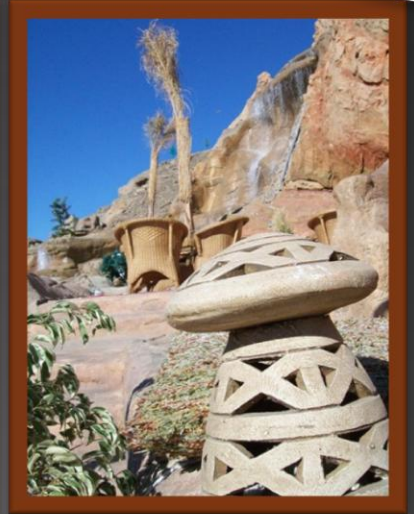

A su hora, el transfer de Abando vino a recogernos al puerto para llevarnos a la terminal de Sharm el-Sheik y esperar por si nos surgía cualquier complicación con la facturación. Por lo visto teníamos opción de facturar hasta Barcelona pero no puedo ser así debido a que la agencia del primer vuelo no coincidía con la del segundo. Dicho vuelo se desarrolló en su hora y sin incidentes. A la llegada al Cairo algo pillados en hora, otro transfer de Abando, Abdala nos esperaba para agilizar el trámite de facturación. A nuestra llegada también nos esperaba Jordi, nuestro dive master pues iniciaba su período de vacaciones. La facturación fue muy rápida y cuál fue nuestra sorpresa cuando en el mismo aeropuerto Jaribas y yo nos encontramos con el amigo Tita, camarero en nuestros dos anteriores safaris. Fue una gran alegría verle pues es sin duda un personaje inmejorable en todo el mar Rojo.

Los controles de seguridad se pasaron sin problemas a excepción del último donde otro policía egipcio algo usurero pretendía que facturáramos nuestras maletas con el equipo de foto y vídeo. Como no, la única finalidad de todo ese enredo era sacarse una buena tajada pero gracias a un responsable de Egyptair no se salió con la suya.

El vuelo fue horroroso, avión sin aire acondicionado, un calor insoportable, niños llorando y una puerta de salida de emergencia que parecía estar hecha polvo y con escapes de agua. Fue un vuelo pesado, largo y casi interminable pero por fin pusimos pie en Barcelona y tras recibir nuestras maletas de las primeras agradecimiento a nuestro dive master por nuestro cuidado y representación de Abando Dive así como nuestra compañera de vuelo y viaje. Nuevas **SENSACIONES** vividas y pie a vivir juntos muchas más. **TE APUNTAS???**

ÁLBUM de FOTOS

VIAJES y BUCCEO

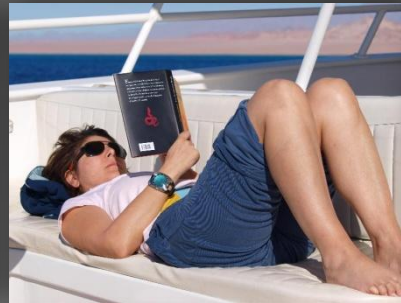

VIAJES y BUCEO



VIAJES y BUCCEO



VIAJES y BUCCEO



VIAJES y BUCCEO

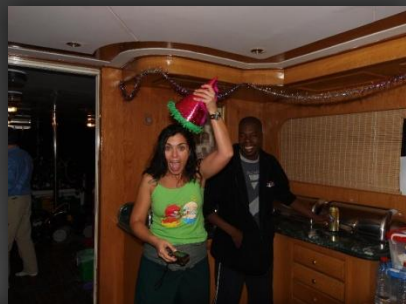
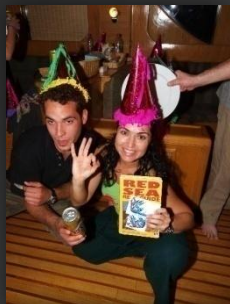

VIAJES y BUCCEO



VIAJES y BUCCEO



VIAJES y BUCCEO

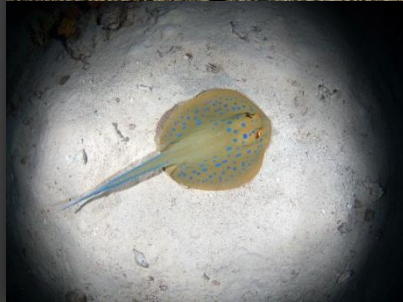

Gracias a todos

VIAJES y BUCCEO



!! A RAÑALA !!

del 16 al 24 de Mayo de 2009



CRUCERO "OCTOPUS DIVE SAFARI - ABANDO DIVE" – RUTA CLASICA

El equipo está dirigido por Marc y Marilen, instructores españoles, quienes serán nuestros guías durante todo el crucero. La ruta prevista para esta semana de crucero es la CLASICA buceando en los atolones de Male Norte, Male Sur, Ari y Rasdhoo. Tiburones, bailes de rayas águila, el vuelo majestuoso de las mantas, el gracioso Napoleón derivando en corrientes hacia el interior del atolón para ascender a superficie, e incluso la posibilidad de hacer snorkel con el tiburón ballena. Buceo en "thilas" (bajos de coral) entre multitud de peces de colores, morenas, atunes, meros y tiburones.

3 inmersiones al día de lunes a viernes y 1 inmersión el sábado, con dos inmersiones nocturnas a la semana. Total: 18 inmersiones. **NITROX GRATIS**. Los fondeaderos para pasar la noche serán junto a islas desiertas, de pescadores o resorts, que visitareis con los guías si la logística lo permite.



MALDIVIAN DREAM
ABANDO MALDIVAS

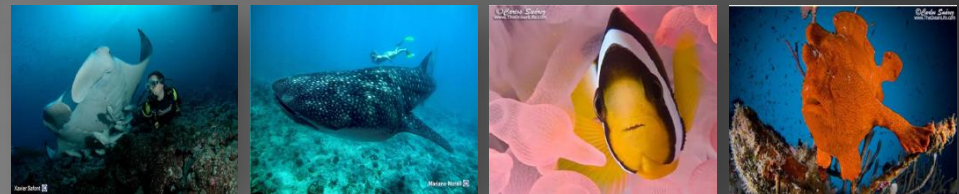

**TODA LA INFORMACIÓN EN EL FORO
DE SENSACIONES , SECCION VIAJES**

<http://www.SENSACIONES.org>

5º CRUCERO SENSACIONES
MALDIVAS 2008

TODOS LOS NUMEROS DE LA REVISTA GRATIS

Descárgate todos los números de la revista totalmente gratis. Pulsa sobre la imagen.



“RIVER GURARA”

20 años después – Celebración

Por Vanda Pinto y Paulo Guerreiro

Introducción

En las primeras horas del día 26 de febrero, el carguero Nigeriano River Gurara, embateó violentamente contra las rocas de Cabo Espichel. Los 175 metros de lo carguero y la experiencia de su capitán, no fueron suficientes para superar la furia del mar. Ondulación de 6 M y ráfagas de viento en el orden de 101 km/h hizo naufragio inevitable.

Un fracaso en el espacio de máquinas deberá indicar el origen de esta tragedia que costó la vida a 5 de los 48 miembros de la tripulación. El accidente comenzó poco después de dos horas de la mañana. Sobre el terreno, decenas de personas asistieron a la operación de rescate, por los portugueses marinos.

La fragata "Comt. Hermenegildo Capelo", controlada por CFR Mota y Silva dio el apoyo necesario para la operación, que eran necesarias aire y gran valentía por parte del equipo de rescate, que nunca ha abandonado a la tormenta.



Doce años después del naufragio, un equipo de buceadores del portugués Centro de Actividades Subacuático decide documentar el estado en que esta el buque y cómo el mar ha disfrutado de él. Veinte años, el Río Gurara, ha sido una de las principales atracciones turísticas en la zona de buceo en Portugal. Cientos de buzos, de diversos países, visitar todos los fines de semana el hundimiento del Río Gurara, ignorar, muchos de ellos, la historia de la carga.

El proyecto

Tridacna en asociación con el Nautilus Sub quieren, con este proyecto, dar a conocer la historia de este naufragio, reunir varios textos, fotografías y otros documentos realizadas en el momento, y Joseph Tourais fue el primer buceador a visitar este naufragio, reuniendo un importante expolio del River. De esta forma, investigar el pasado y trazar una línea continua durante estos 20 años, que informa a la transformación del River hasta hoy.

Con el material reunido a hacer una exposición dedicada al tema. Descubrir recuerdos y redescubrir este es el objetivo de esta iniciativa. Dar a los designeos del River, no sólo a los buceadores como al público en general y, de esta forma, para promover la actividad de buceo y este naufragio como un importante polo para el desarrollo del turismo subacuático de Sesimbra.

El programa incluirá también una serie de debates que conducirá hasta Sesimbra algunas personas que presenciaron el accidente.



26 de Febrero: Mañana - Ceremonia Evocativa de Naufragio con la colocación de una placa en el River Gurara.

Inauguración de la Exposición "Río - recuerdos y la Reunión"

Almuerzo con los diversos invitados (grupo restringido, Presidente de la cámara, representante de la Embajada, APSS, Delegación, Marítimo Policía Marítima, Comte Mota y Silva, retriever de Puma, sumergiendo la placa, organización y los medios de comunicación implicadas).

Día 27 - River Gurara Documentales

Reunión varios documentales sobre el River, durante los 20 años (incluyendo imágenes de RTP1 el hundimiento) documental João Sá Pinto - Programa Bombordo; Película Rui Alcântara y Película realizada durante la colocación de la placa el día 01-29-2009

Día 28 mañana - Mergulhos en River

Tarde - paseos peatones (opcional)

18h - buceo nocturno en el River

21.30h - conferencia "veinte años" a los oradores invitados: José Tourais, Com.te Fragata, Retriever de Puma

Día 29 mañana - Mergulhos y paseo del barco hasta el lugar del hundimiento y almuerzo de cierre.

Opciones:

1 - Alojamiento, buceos y almuerzo (para acompañantes tendrá la opción de alojamiento, paseo peatonal, bote y almuerzo con cierre);

2 - Buceo y almuerzo

3 - Paseo de Bote y almuerzo

Inscripciones:

Nautilus Sub



Agência Viagens Para Todos



BUCEADORES

Hotel do Mar – 182 €
Sana Park – 195 €
Hotel Sesimbra & SPA – 220 €

El precio para la persona incluye - 2 noches en sitio doble, en el régimen de alojarse y pequeño-almuerzo, 1 buceo diurno y un nocturno (con la botella incluida), almuerzo de cierre e la entrada libre en todas las iniciativas del programa y los gastos de la reserva.

* Buceo – 30 €

Inscripciones:

Nautilus Sub – Tel.: 21 255 1969
(nautilus.sub@mail.telepac.pt)

ACOMPAÑANTES

Hotel do Mar – 142 €
Sana Park – 155 €
Hotel Sesimbra & SPA – 180 €

El precio para la persona incluye - 2 noches en sitio doble, en el régimen de alojarse y del pequeño-almuerzo, un paseo de barco, 1 paseo el peatón, el almuerzo decierre e la entrada libre en todas las iniciativas del programa y gastos de la reserva.

NOTA – para los dos situaciones
SUP Single:

Hotel do Mar – 31 €; Sana Park – 55 €;
Hotel Sesimbra & SPA – 84 €



Reservas e informação:

VIAGENS PARA TODOS
AGENCIA DE VIAGENS LDA

Estrada de Benfica 367 A 1500-076
LISBOA

TEL: 21 771 90 56/66
TELM: 968330537

@: vpt@mail.telepac.pt

VPT EVENTOS - TEL: 309 723 390
VPT TOURS - TEL: 309 723 391



MERCHANDISING
SENSACIONES
Identifica tu pasión

Competición Nacional Subacuática

IX COMPETICIÓN NACIONAL SUBACUÁTICA



**Polideportivo Municipal de Nazaret
(Valencia 14-15 Febrero 2009)**

Organiza



VER MAS NOTICIAS

NOTICIAS

Los mejores equipos del 2008:

La web Scubadiving ha presentado la lista de los mejores equipos del 2008, seleccionados en base al programa de control y testeo Scubalabs.

REGULADORES



1.- Sherwood Scuba SR1



2.- Mares Prestige 12



3.- Aqua Lung Mikron



4.- Atomic Aquatics T2

ORDENADORES



1.- Uwatec Galileo Sol



2.- Zeagle Nzition



3.- Oceanic DataMask



4.- Suunto D9



VER MAS NOTICIAS

NOTICIAS



1.- Scubapro Bella



2.- Mares Aliikai MRS+



3.- Aqua Lung Pearl i3



4.- Scubapro Ladyhawk



1.- Mares Pegasus



2.- Cressi-sub Flex



3.- Hollis ATS



4.- SeaQuest Balance



VER MAS NOTICIAS

NOTICIAS



1.- Aqua Lung Slingshot



2.- Mares Raptor



3.- Apollo Bio-Fin C-Series



4.- Atomic Aquatics Smoke on the Water



1.- Atomic Aquatics Frameless



2.- Tilos Excel



3.- Oceanic Pioneer



4.- Scubapro Frameless



VER MAS NOTICIAS

NOTICIAS



TRAJES 7mm



1.- Bare Elastek Full Wetsuit



2.- Akona AKMS508



3.- Mares Trilastic 8-6-5



4.- Henderson H2
Henderson H2



BOLSAS de VIAJE



1.- Pinnacle Aquatics Hybrid Carry-On w/ Kangaroo Daypack & Endeavor



2.- Deep See Excursion Carry-On & Roller Backpack



3.- Scubapro Dive N' Roll



4.- Mares Cruise Roller



VER MAS NOTICIAS

NOTICIAS



CUCHILLOS



1.- Riffe Silencer



2.- XS Scuba Beta Titanium



3.- XS Scuba Fogcutter Delta



4.- Spyderco Atlantic & Pacific Salt



ACCESORIOS



1.- Aqua Lung Airsource 3 AAS



2.- Atomic Aquatics SV1/SV2 Snorkels



3.- DUI Polartec Powerstretch Jumpsuit



4.- Dive Rite LED 500 Corded Flashlight



CONSEJOS SOBRE SEGURIDAD EN EL BUCEO

ANTES de BUCEAR:

- Realiza un curso de buceo con un Instructor titulado.
- Asiste a cursos de actualización, rescate y Primeros Auxilios con Oxígeno en los Accidentes de Buceo.
- Efectúa un reconocimiento médico con un especialista en medicina de buceo una vez al año.
- Lleva siempre un kit de suministro de Oxígeno o comprueba que haya uno a bordo.
- No olvides seguro de buceo ni comprobar su caducidad.
- Planifica un día de descanso cada 3 - 4 de buceo.
- Come y bebe adecuadamente evitando el alcohol.

DURANTE LA INMERSIÓN:

- No bucees nunca sólo o sin apoyo en superficie.
- Ten en cuenta las corrientes o el estado de la mar.
- Utiliza boya, chaleco hidrostático, manómetro, profundímetro, reloj y lleva siempre las tablas de buceo.
- No bucees como un Yo - Yo.
- No asciendas a más de 9 - 10 metros por minuto, y si es posible, sube más despacio en los últimos metros.
- No retengas nunca la respiración durante el ascenso.
- Realiza siempre una parada de seguridad de por lo menos 5 minutos a una profundidad entre 4 y 5 metros.

DESPUES DE CADA INMERSIÓN:

- Protégete de la pérdida de calor con prendas adecuadas.
- En caso de que sospeches un accidente disbárico, nunca intentes realizar la descompresión en el agua.
- Evita el esfuerzo excesivo.
- No subestimes la aparición, aunque sea tarde, de cualquier síntoma después de una inmersión y llama al especialista para evaluar la situación.
- Deja un intervalo de tiempo adecuado después de la última inmersión antes de volar. Sigue las recomendaciones:
 - por lo menos 12 horas después de una inmersión simple
 - por lo menos 24 horas después de inmersiones sucesivas o con descompresión.

Descárgate
GRATIS
la última
versión

NUEVO "GPS TOMTOM dive" SENSACIONES

- Más de 500 centros de toda España
- Sus localizaciones
- Configurable con avisos acústicos
- Actualización constante
- Soporte on-line a través del foro



para
TOMTOM - IPHONE - MOVILES





Otorrinolaringología y el buceo

(2ª parte)

Por Dr. Oloriz – Manual de medicina del buceo del HULP

Enfermedad por descompresión

Cuando una persona respira a gran presión durante largo tiempo, la cantidad de nitrógeno disuelta en su cuerpo aumenta considerablemente. A nivel del mar, se halla disuelto en el organismo aproximadamente un litro de nitrógeno.

A 90 metros de profundidad, un buzo que se halle totalmente saturado con nitrógeno, puede llegar a tener un volumen de 10 litros de nitrógeno disuelto. El nitrógeno no puede ser metabolizado en el organismo, por lo que debe ser eliminado por la respiración. Si la presión de nitrógeno respirada es alta, este nitrógeno satura en pocas horas los tejidos del organismo. Para eliminar este nitrógeno, es decir, para que se produzca un equilibrio gaseoso entre el nitrógeno de los tejidos y el del alveolo, se necesitan varias horas, es decir, el nitrógeno no difunde lo suficiente como para obtener un equilibrio instantáneo.

Si tras una inmersión prolongada, en la que se ha disuelto gran cantidad de nitrógeno en el organismo, se realiza un ascenso rápido, se producirán gran cantidad de burbujas de nitrógeno intra y extracelulares en los líquidos orgánicos.

Otorrino- laringología



Esto es debido a que a gran profundidad, la presión ejercida contra la superficie del cuerpo comprime lo suficiente los tejidos como para mantener los gases en solución. Al realizar un ascenso rápido, la presión de los gases del exterior será muy inferior a los del interior del organismo, por lo que estos últimos tenderán a escapar del estado disuelto y formarán burbujas.

El ejercicio ayuda a la formación de estas burbujas porque aumenta la agitación de los tejidos, al igual que sucede cuando agitamos una botella abierta de agua carbónica. Estas burbujas producirán daños de distinta gravedad en los diferentes tejidos, dando lugar a lo que conocemos como enfermedad por descompresión.

Al principio se afectan tan sólo vasos pequeños por burbujas diminutas (como por ejemplo los vasos laberínticos), pero poco a poco estas burbujas pueden ir uniéndose y afectar a vasos de mayor calibre.

La consecuencia suele ser la isquemia tisular y en ocasiones la muerte del tejido. Los síntomas son dolor articular y en músculos de brazos y piernas, alteraciones neurológicas, vértigos, colapso e inconsciencia, parálisis, disnea (por acúmulo masivo de microburbujas en los capilares pulmonares), edema pulmonar grave e incluso la muerte.

Para evitar la aparición de este cuadro se recomienda realizar el ascenso lentamente, dando tiempo a que el nitrógeno se elimine por los pulmones. Aproximadamente $\frac{2}{3}$ del nitrógeno se eliminan en un hora, y cerca del 90% en 6 horas.

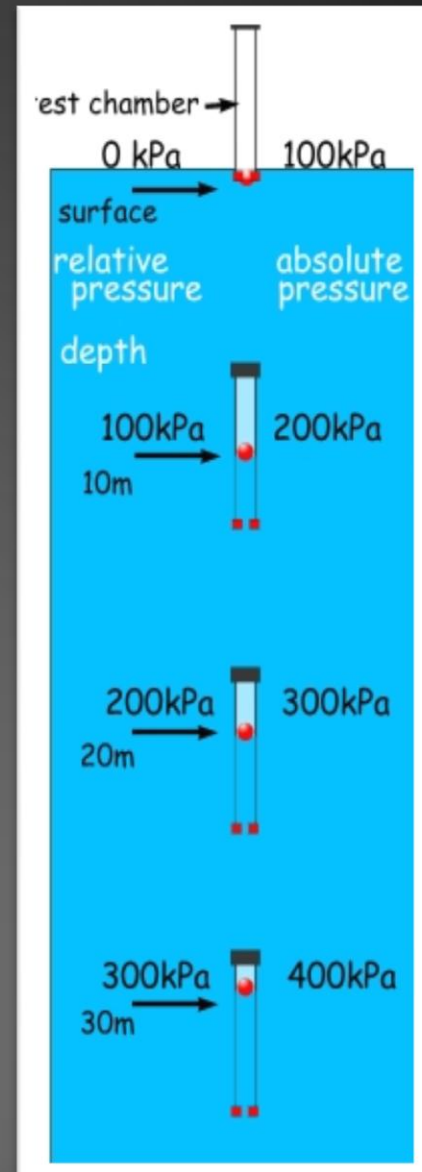



Si la enfermedad se ha establecido es necesario introducir al paciente en tanques de descompresión, que van disminuyendo gradualmente la presión hasta llegar a la presión atmosférica.

Otra medida que se puede llevar a cabo es la del buceo de saturación, que consiste en el empleo de mezclas de oxígeno y helio, en lugar de nitrógeno, para inmersiones muy profundas.

La ventaja del helio es que tiene menos efecto narcótico que el nitrógeno, se disuelve la mitad en el organismo que el nitrógeno, y su densidad es menor, por lo que mantiene las resistencias de la vía aérea al mínimo.

Manifestaciones ORL del buceo - Alteraciones transitorias - Otitis externa

El conducto auditivo externo es un conducto osteocartilaginoso con forma de S itálica. El $\frac{1}{3}$ externo es cartilaginoso, continuación del cartílago del pabellón auricular, y los $\frac{2}{3}$ internos son óseos. Se encarga de la recepción y canalización de la onda sonora sobre la membrana timpánica. Está recubierto de un epitelio escamoso que se continúa con el epitelio de la capa más superficial del tímpano. Es un epitelio queratinizado que está continuamente migrando desde el ombligo timpánico hacia el exterior, por lo que se dice que el conducto auditivo externo tiene su propio mecanismo de autolimpieza. En su zona cartilaginosa presenta folículos pilosebáceos y glándulas ceruminosas. La cera es el resultado de la mezcla del contenido de las glándulas sebáceas y ceruminosas. Está formada por ácidos grasos de cadena corta y larga hidro y liposolubles, y en contacto con el oxígeno sufre una oxidación apareciendo el típico color marronáceo. El cerumen tiene una función protectora del oído externo, asegurando el mantenimiento de un pH ligeramente ácido con efecto bacteriostático, y evitando que el epitelio quede inundado y se favorezca la infección.

Distinguimos tres tipos de patologías que se pueden presentar en los buceadores.

La otitis externa:

es una alteración muy frecuente en el buceo. La segunda en frecuencia tras el barotrauma de oído medio. Se produce cuando se alteran los mecanismos normales de protección del oído externo. Así un exceso de humedad da lugar a una maceración del epitelio y la posible dilución de los ácidos grasos, lo que conlleva un aumento del pH, que se hace más alcalino lo que favorece el crecimiento de gérmenes y un cambio en la flora, predominando los gram negativos (Pseudomonas, Proteus, Estafilococos...). También el traumatismo por uso de bastoncillos de algodón, la dermatitis seborreica o el eccema, el exceso de detritus de cerumen, el uso de tapones no lo suficientemente limpios, la entrada de agua contaminada... pueden favorecer la aparición de una otitis externa.

La clínica se caracteriza por la aparición de dolor agudo, quemazón, pinchazos,... Podemos objetivar una importante inflamación de las paredes del conducto, que se hallan enrojecidas y muy dolorosas a la presión. Puede aparecer otorrea, linfadenitis reactiva, e incluso afectación del cartílago y hueso subyacente (sobre todo en pacientes en los que exista alguna alteración inmunitaria como por ejemplo la diabetes, donde se describe un cuadro conocido como otitis externa maligna).

El primer paso del tratamiento, en el caso del buceo, se basa en la prevención. Es conveniente asegurar una correcta limpieza del conducto, eliminando los restos de cerumen, evitando los traumatismos con bastoncillos, tratando la dermatitis seborreica si es que existe, realizando una adecuada limpieza de los tapones si se van a utilizar.

El uso de tratamientos tópicos profilácticos es controvertido. Su objetivo es mantener las condiciones del pH del conducto. Se recomienda el uso de diluciones de ácidos débiles (ácido acético al 2% y acetato de aluminio) después de la ducha, baño o buceo.

El uso de alcohol boricado está en entredicho porque por un lado, el alcohol disuelve los ácidos grasos liposolubles que tienen un efecto protector, y además puede producir una importante irritación sobre la piel del conducto, sobre todo si está inflamada. Las gotas tópicas de antibiótico no están indicadas en la profilaxis porque no son eficaces y aumentan el riesgo de infecciones por microorganismos resistentes.

Por el contrario sí que se utilizan en el tratamiento. Suelen ir suspendidas en una preparación ligeramente neutra o ácida. Con frecuencia mezcladas con corticoides para disminuir la reacción inflamatoria. Se suelen aplicar 2 ó 3 veces al día, y se debe limpiar previamente el conducto de las secreciones que pueda tener para así favorecer la eficacia del tratamiento.

En los casos en los que la luz del conducto se halla muy disminuida por la inflamación y suponemos que las gotas no van a llegar correctamente a su lugar de acción, podemos colocar en el conducto esponjas (Merocel®) empapadas en el antibiótico, que se retiran una vez que ha disminuido la inflamación. En casos graves se pueden dar tratamientos por vía sistémica y es conveniente realizar cultivos y antibiogramas para instaurar el tratamiento más adecuado.

Es conveniente evitar la entrada de agua y por tanto el buceo hasta que la infección halla sido controlada, lo que suele tardar unos 5-7 días.

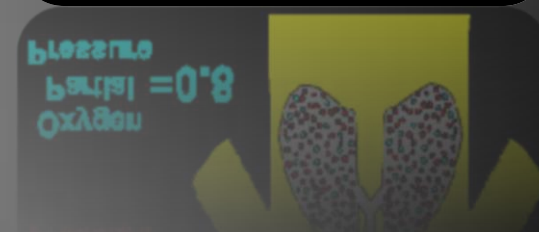
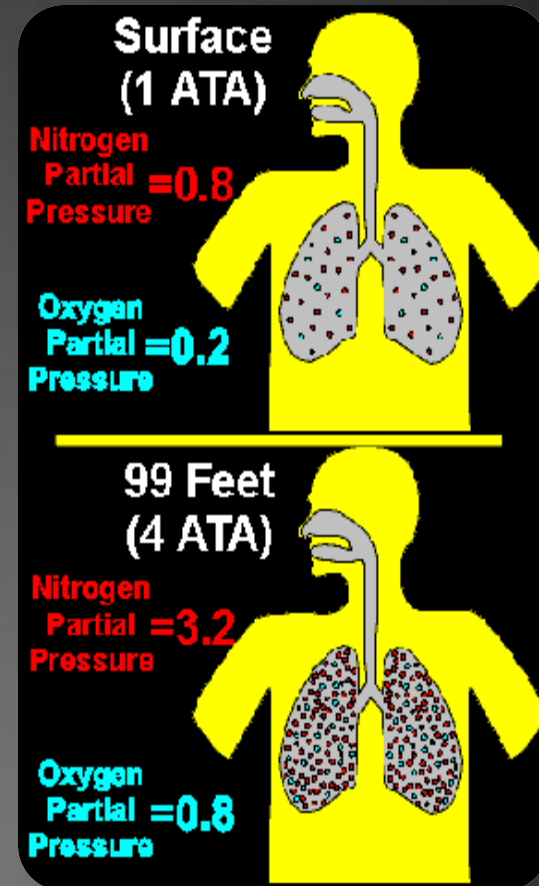

El barotrauma del conducto auditivo externo: las variaciones en la presión en el oído medio, que describíamos con el ascenso y el descenso durante el buceo, pueden también afectar al oído externo si este está bloqueado. Las causas de bloqueo pueden ser tapones de cerumen, cuerpos extraños, capuchas de buceo muy ajustadas, tapones para evitar la entrada de agua (que algunos mal informados apneistas emplean), inflamación o colapso del conducto auditivo externo...

El resultado es un daño tisular con hemorragia, congestión, e incluso posible ruptura timpánica. Se conoce como “Reverse Ear Squeeze”. Para prevenirlo hemos de asegurar una adecuada limpieza del conducto auditivo, y evitar y eliminar aquello que pueda obstruirlo. Una vez establecido el cuadro, el tratamiento es similar al de una otitis externa.

Las exostosis: son formaciones óseas benignas que se desarrollan en el interior del conducto auditivo externo. Su mecanismo de producción es desconocido. Se piensa que se producen como consecuencia de la acción isquémica del frío sobre una zona donde la piel que cubre al periostio es muy fina y hace que el hueso esté muy expuesto. Esto da lugar a una hiperemia y una reparación del daño mediante la formación de hueso.

Es una patología frecuente entre los buceadores y puede favorecer el desarrollo de otitis externas. Se ha visto que son más frecuentes cuanto mayor tiempo de exposición y menor temperatura del agua.



El tratamiento suele ser conservador. De ser necesario el tratamiento quirúrgico, por hipoacusia importante, otitis repetidas..., este consiste en la extirpación quirúrgica del exceso de hueso. El riesgo más importante de esta cirugía radica en la lesión del nervio facial en la pared posterior del conducto auditivo externo. También se pueden producir perforaciones timpánicas, hipoacusias neurosensoriales, lesiones en la piel del conducto...

Barotrauma de oído medio (barotitis media)

Es el problema médico más frecuente relacionado con el buceo. Se produce, como vimos previamente, por un desequilibrio de presiones entre el oído medio y el exterior, por una mala función de la trompa de Eustaquio. El síntoma inicial es la sensación de taponamiento o plenitud ótica. A medida que la presión va aumentando aparece dolor. La hipoacusia de transmisión también está presente. Pueden aparecer acúfenos y vértigo.

Cuando la diferencia de presión es muy grande se puede producir la rotura del tímpano que se acompaña de un intenso dolor. Además, esto puede hacer que entre agua fría en el oído medio, lo que supone un estímulo calórico del sistema vestibular, desencadenándose un vértigo que puede poner en peligro la vida del buceador por la desorientación espacial, náuseas y vómitos que produce.

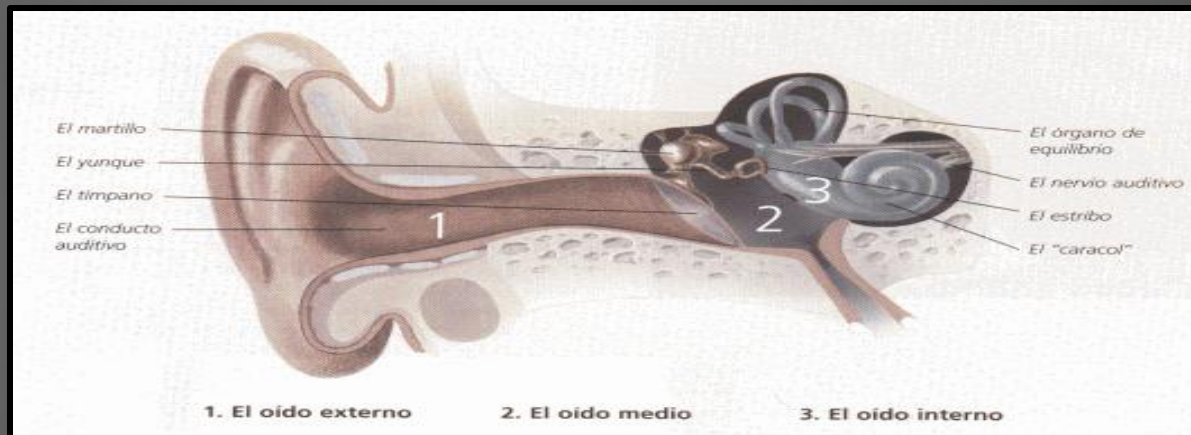

FONDOS DE PANTALLA

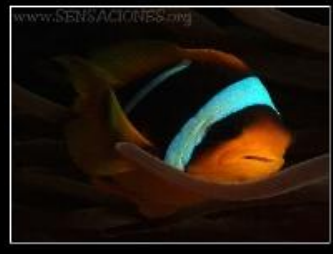

En www.sensaciones.org, disponéis de más de 200 fondos de pantalla con espectaculares imágenes de los fondos marinos para decorar vuestro escritorio. También disponéis de protectores de pantalla y collages temáticos con multitud de imágenes de los mares de todo el mundo.



El caso del oso polar y su increíble casa menguante

Relato de: José Luis Gallego

Empezó a desperezarse como todos los años, a su lado, sus dos retoños de pocos meses de vida... bolas de pelo blanco que se han alimentado de su leche. No puede aguantar más, debe salir de la habitación donde ha estado refugiada del más crudo invierno en los últimos meses... sus fuerzas flaquean, ya no le quedan reservas. O caza y se alimenta, o morirá. Y con ella, sus dos amados hijos. Ambos machos.

Se decide y sale al exterior. Ander y Bogl, sus dos hijos, tras pasar los efectos de la luz cegadora del sol que nunca han visto, siguen a su madre, jugueteando en el blanco manto que es su casa. Es la primera vez que disfrutan del aire, del frío exterior, del hielo y de la nieve. Su cuerpo está preparado para ello, así que sólo tienen que preocuparse de disfrutar. ¡¡Tienen un patio de juegos enorme!!

Su madre, Maggie, sin embargo, sabe que tiene que caminar muchos kilómetros hasta encontrar algo de comida. Le llevará al menos 3 días al ritmo que Ander y Bogl pueden seguir, y esto, si no surgen complicaciones...



Orgullosa de sus hijos, tras 4 días de dura caminata, parando para amamantarles y descansar, llegan al borde de la capa helada, donde las focas juegan y se alimentan. Es allí donde Maggie encontrará su comida y podrá dar por terminada su obligada dieta invernal. Sus hijos empezarán a engordar y a prepararse. Aprenderán a cazar y a sobrevivir solos. Son machos, y deben ser los señores de los hielos del norte.



Maggie, con sus dos crías a escasos centímetros, se acerca lentamente al borde del hielo. Atenta a Ander y Bogl, embelesados en ese líquido transparente... Bogl se adelanta, se resbala y cae al agua. Maggie, rápidamente, mete una zarpa en el gélido elemento y con un hábil movimiento, devuelve a su hijo a su lado, empapado. Bajo sus pies, el suelo crepita.

Algo anda mal, no es normal. Cientos de veces se ha acercado así al borde. No es normal... una raja en el hielo se prolonga bajo sus pies hacia el interior. El instinto manda. Mira a sus hijos, que han notado el nerviosismo de su madre y se han acercado a ella. Echan a correr lo más rápido que sus piernas les permiten hasta unos 200 metros hielo adentro.

Es increíble, pero tal como dejan el borde del hielo a su espalda, se van acercando a otro borde. Cuando llegan a él, Maggie comprende rápidamente que se ha separado un trozo enorme de hielo. Se aproxima, levanta su cuello oteando el horizonte. Sí, allí está su casa... separándose... alejándose...

Debe echarse al agua, debe nadar... o la corriente arrastrará el bloque de hielo donde se han quedado hacia el sur, y no tendrán comida, morirán, los tres.



No. No puede echarse al agua y nadar, no sin sus hijos. Aun no tienen fuerza suficiente ni una capa aislante de grasa suficiente. Apenas hace unos días que han visto la luz del sol...

Su mente se bloquea, no sabe lo que hacer. El instinto materno en ocasiones es más fuerte que el de supervivencia... son sus hijos... si se queda con ellos, morirán los tres, si se lanza al agua, ella sola se salvará.

mamá osa polar, sola...

Vuelve a otear el horizonte. El perfil del borde del hielo casi se pierde ya en la lejanía. Ella puede llegar, lo sabe. Es una gran nadadora y su pelo y la fina capa de grasa que aun guarda la protegerán.

Finalmente, salta. Debe hacerlo. Sus hijos Bogl y Ander se miran, no saben qué está haciendo mamá, así que la siguen... en menos de 10 minutos, el frío puede con ellos y bloque sus músculos... Maggie sigue nadando, es su vida, debe salvar su vida.

El año que viene, con suerte tendrá un hijo o dos más y sobrevivirán, este año ha sido mala suerte... se lo promete a ella misma... ahora, debe llegar a la orilla y alimentarse. Debe ser fuerte.

El año que viene, piensa, su casa será como siempre, llegará donde siempre... y no 300 metros menos, como este año.



Orgullosa de sus hijos, tras 4 días de dura caminata, parando para amamantarles y descansar, llegan al borde de la capa helada, donde las focas juegan y se alimentan. Es allí donde Maggie encontrará su comida y podrá dar por terminada su obligada dieta invernal. Sus hijos empezarán a engordar y a prepararse. Aprenderán a cazar y a sobrevivir solos. Son machos, y deben ser los señores de los hielos del norte.

Nota del autor:

Si crees que puedes ayudar a evitar el calentamiento global, hazlo.

Si crees que no puedes hacer nada, que nada está a tu alcance para evitarlo, sólo te haré dos preguntas: ¿vas a trabajar en coche o usas el transporte público? ¿Realmente necesitas todo lo que tienes AHORA encendido en casa (y me refiero a luces y aparatos en stand-by)?

José Luis Gallego - <http://ecobuceo.wordpress.com/>

.. buceo y medio ambiente ..

Desde que recuerdo, siempre me gustaron los bichos... cuando vi el mar por primera vez, la experiencia fue... inexplicable... y cuando, por primera vez en aguas del Índico, vi en su propio medio a una tortuga, peces loros, delfines... lo tuve claro...



ECOBUCEO

Buceo de calidad: buceo ecológico



dilogs

beta

La mejor forma de compartir tus experiencias de buceo y gestionar tus inmersiones!

Dilogs es una red social de buceo y actividades subacuáticas que te permite llevar el registro de todas tus inmersiones de forma sencilla, conocer nuevos compañeros y compartir todas tus experiencias.

conéctate hoy mismo desde tu navegador web a:

www.dilogs.com

- Registra todas tus inmersiones gratuitamente
- Encuentra nuevos compañeros de aventura
- Mirá fotografías y conoce los sitios en los que aún no has buceado
- Consulta el estado y el pronóstico meteorológico de tus sitios favoritos
- Participa con los comentarios y revisiones de los usuarios
- Busca eventos y quedadas, y publica las tuyas
- Descarga nuestro KML y utiliza Google Earth para descubrir usuarios y sitios
- Utiliza aplicaciones de terceros para sincronizar tu ordenador
- Disponible en otros idiomas, como ingles.

Ademas:

- Dilogs ofrece a los programadores de software su API completa para desarrollar la aplicación que deseen utilizando toda la potencia, seguridad e información de dilogs.com

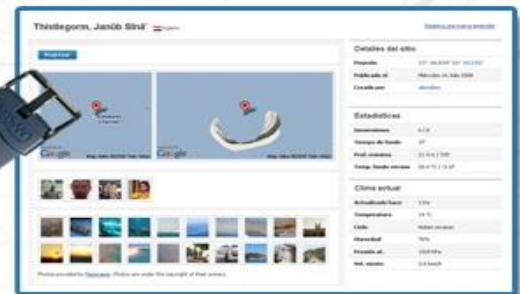

Estadísticas	
Inmersiones	6 / 0
Tiempo de fondo	37'
Prof. máxima	21,9 m / 72ft
Temp. fondo verano	26,4 °C / -3,1F

Pronóstico meteorológico	
Actualizado hace	7hs
Oleaje	0.1 m
Dirección del oleaje	ENE
Vel. viento	0 km/h
Dirección del viento	NW

Clima actual	
Actualizado hace	13hs
Temperatura	14 °C
Cielo	Nubes escasas
Humedad	76%
Presión at.	1018 hPa
Vel. viento	3,6 km/h

La Unesco reclama medidas para preservar el pecio del navío HMS Victory

Con motivo de la localización por parte de una empresa privada del pecio del navío de guerra británico HMS Victory, naufragado en el Canal de la Mancha en 1744, la Unesco atrae la atención de la opinión pública sobre la necesidad de proteger un vestigio de tan señalada importancia histórica.

La Organización recuerda la reciente entrada en vigor, en enero de 2009, de la Convención de la UNESCO sobre la Protección del Patrimonio Cultural Subacuático.

“Me llena de satisfacción el descubrimiento de un elemento del patrimonio submarino de tan excepcional importancia. El interés cultural y científico de este vestigio histórico es muy considerable”, ha declarado el Director General de la UNESCO, Koichiro Matsuura. “Confío en que todas las partes interesadas sabrán encontrar los medios adecuados para que el pecio de este navío, testimonio de importancia capital para la historia naval británica, sea preservado y valorizado como corresponde, sin que sea objeto de explotación comercial alguna, de conformidad con los principios que presiden la convención adoptada por la UNESCO en 2001”.



VER MAS NOTICIAS

NOTICIAS

El pecio del HMS Victory, cuyo descubrimiento fue hecho público el 2 de febrero por la sociedad de exploración submarina que lo ha localizado, se hundió en 1744 frente a las costas de las Islas Anglonormandas, durante una tempestad. Todos los tripulantes y pasajeros de este navío de la flota de guerra británica -unas mil personas en total- perecieron en el naufragio. Además de restos humanos, el pecio del navío contiene al parecer un gran número de cañones de bronce y objetos históricos, así como un cargamento de oro importante.

Este descubrimiento se produce algo más de un año después de que la misma empresa comercial explotara, en 2007, los restos de un buque español que encerraban varios centenares de miles de monedas de plata. Este asunto suscitó un litigio entre esa empresa privada y el gobierno de España, que no había sido consultado previamente. Las autoridades españolas reivindican la propiedad del pecio y la inviolabilidad de los sitios arqueológicos nacionales.

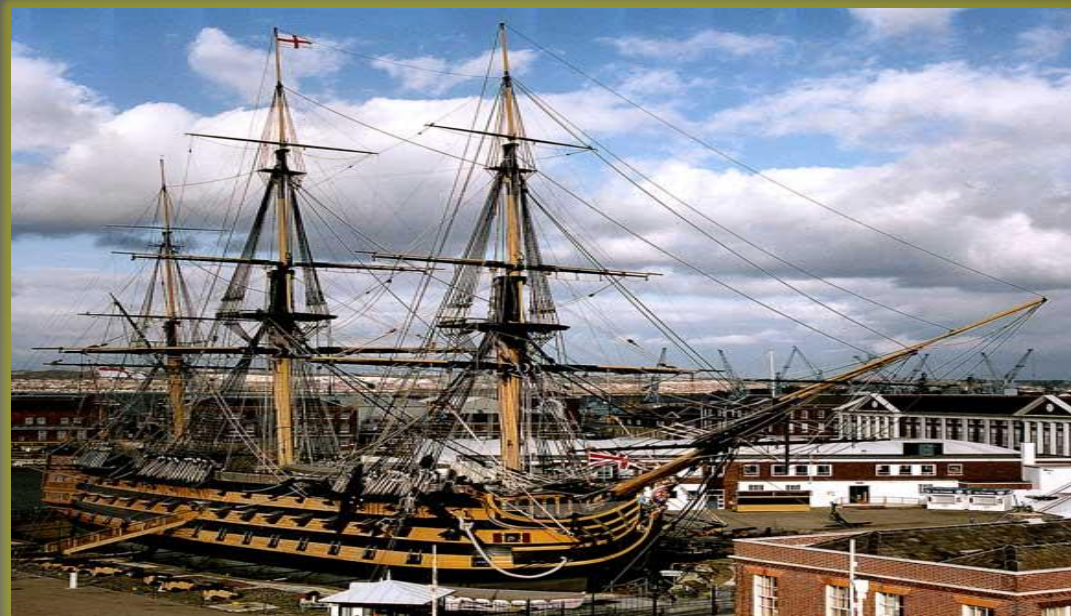

VER MAS NOTICIAS

NOTICIAS

La Convención de la UNESCO sobre la Protección del Patrimonio Cultural Subacuático ha sido ratificada hasta la fecha por 22 Estados* y entró en vigor el 2 de enero de 2009. Aunque el Reino Unido no figura todavía entre los Estados Partes de la convención, ha declarado que está dispuesto a respetar su anexo, en el que se establecen normas de índole ética y científica sobre las actividades relacionadas con el patrimonio cultural subacuático, cuya pertinencia está ampliamente reconocida por los arqueólogos.

En esas normas se especifica, en particular, que la explotación comercial del patrimonio subacuático para realizar transacciones o especular es absolutamente incompatible con su protección y gestión correctas. No obstante, se admite el concurso de proveedores de servicios especializados en exploraciones y excavaciones arqueológicas submarinas, a condición de que respeten las normas éticas y científicas comúnmente admitidas y de que intervengan con el consentimiento previo de las autoridades nacionales competentes en la materia.

La Convención de la UNESCO sobre la Protección del Patrimonio Cultural Subacuático tiene por objetivo garantizar una mejor protección de los pecios de navíos y otros vestigios sumergidos. Este instrumento jurídico constituye la respuesta de la comunidad internacional al saqueo y la destrucción crecientes del patrimonio cultural subacuático, cada vez más expuesto a la codicia de los cazadores de tesoros.

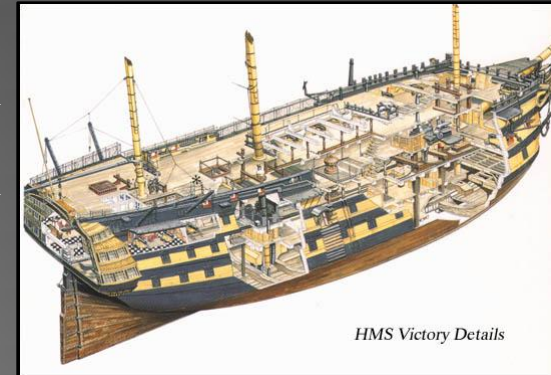

HMS Victory Details



VER MAS NOTICIAS

NOTICIAS

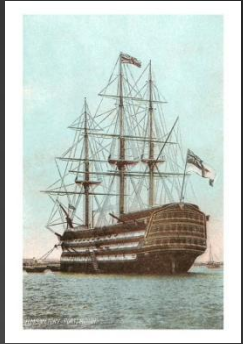

La convención no reglamenta, sin embargo, la cuestión de la propiedad de los restos de naufragios y no pretende modificar en modo alguno la jurisdicción o la soberanía de los Estados regidas por el derecho del mar.

La convención se basa en cuatro principios fundamentales: la obligación de proteger el patrimonio subacuático; la prioridad otorgada a la conservación in situ, esto es, en el fondo del agua; el rechazo de la explotación comercial de los vestigios; y la cooperación entre los Estados para proteger este valioso patrimonio, propiciar la formación en arqueología submarina y sensibilizar al público a la importancia de los bienes culturales sumergidos.

La primera Conferencia de los Estados Partes en esta convención tendrá lugar los días 26 y 27 de marzo en la sede de la UNESCO.



MERCHANDISING
SENSACIONES
Identifica tu pasión



Miles de ejemplares
Descargados
cada mes

La revista nº1 del mundo

Auditado por:

LiveSTATS.XSP POWERED BY DEEPMETRIX

S.S. TUGGERAH

PECIOS

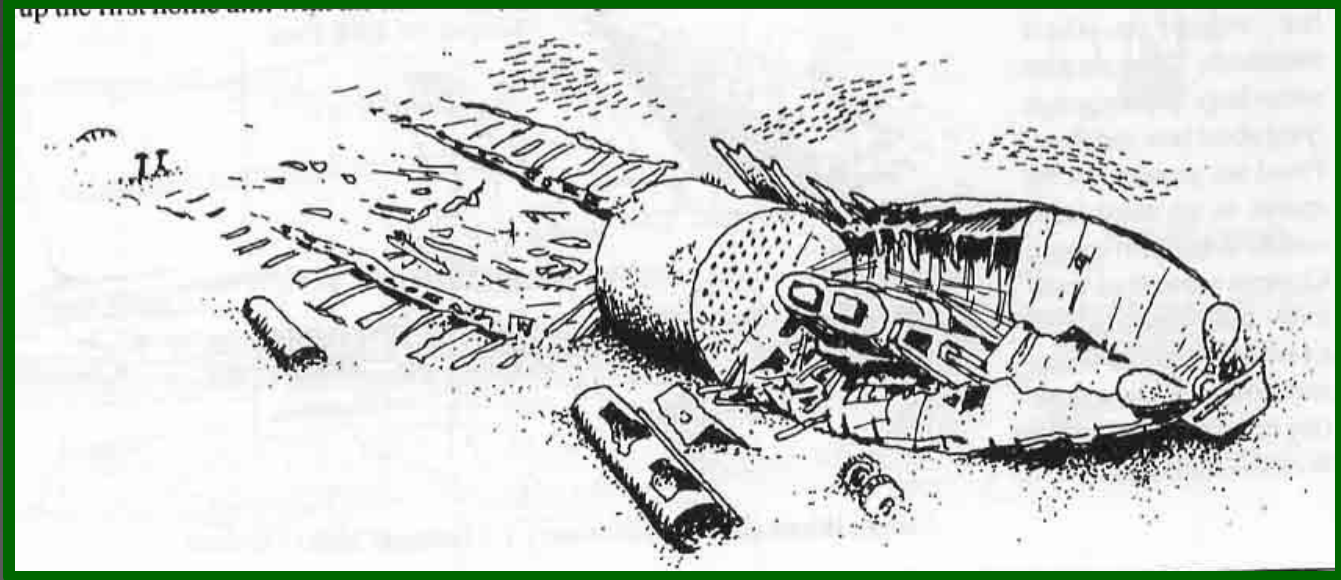

Construido y diseñado por la Clyde Ship Building and Engineering Ltd. de Port Glasgow, Escocia para la Wallarah Coal Co. Ltd., el Tuggerah fue botado en octubre de 1912. Desplazaba 749 toneladas y tenía unos 50 metros de eslora. Era impulsado por un motor de vapor de triple expansión, dotado de dos calderas de fabricación escocesa.

El SS Tuggerah es un pecio situado a unos 2.2 kilómetros de la costa del Royal National Park, en el sur de Sydney. Era uno de los vapores carboneros conocidos como "Sixty Miler", transportando a los mineros que recorrieron la costa de Nueva Gales del Sur desde mediados del siglo XIX hasta principios de 1990.

El Tuggerah se empleó para el transporte de carbón desde los yacimientos situados en la costa cercana a Sydney, y tenía una historial relativamente libre de incidentes, excepto uno que tuvo lugar el 26 de octubre de 1918, en el que el barco quedó encallado cerca de la entrada de Port Wollongong. El Tuggerah sufrió daños en la quilla que fueron reparados en el Morts Dock de Sydney.

Menos de cinco meses después de la pérdida del S.S. Undola delante de la Garie Beach en el Royal National Park y menos de seis semanas después de la pérdida del S.S. Myola al norte de Sydney Heads, el Tuggerah se hundió en medio de una violenta tormenta.

¿Qué pasó?

Después de cargar 820 toneladas de carbón en el Bulli Jetty, el sábado 16 de mayo de 1919, el Tuggerah se hizo a la mar hacia las 2.30 de la tarde. Desde hacía ya algunos días un temporal azotaba la costa, pero en el muelle de carga la meteorología no parecía tan mala.

Cuando dejó el Bulli Jetty, el Tuggerah navegaba ligeramente escorado a babor, debido a que el carbón no estaba distribuido uniformemente en las bodegas y a la presencia, además, de unas 10 toneladas de carbón que habían quedado en cubierta.

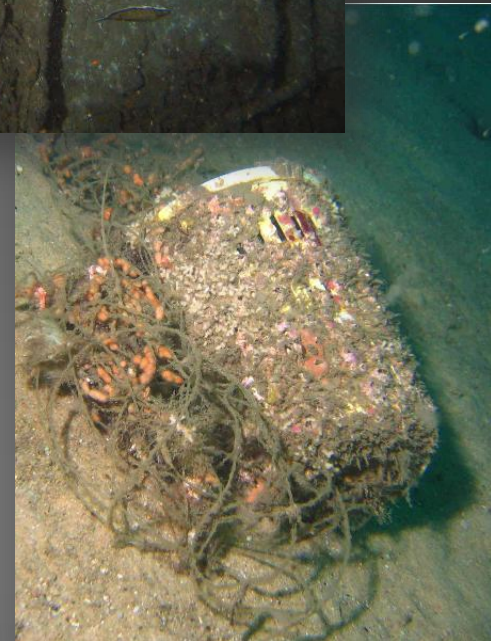

En lugar de detenerse para corregir la inclinación del barco, distribuyendo la carga adecuadamente, y cerrar las escotillas antes de dejar el muelle, el Capitán McConachie decidió hacerse a la mar. No se sabe por qué no se corrigió la situación antes de abandonar el muelle de carga, pero se supone que, de haberlo hecho, el Tuggerah habría acumulado retrasos y por tanto pérdidas económicas para sus propietarios. Poco después de pasar el arrecife Bulli Reef, fue obvio que el estado de la mar era peor de lo que se pensaban.

A pesar de todo, la nave continuó hacia el norte, embarcando agua continuamente por culpa de la inclinación y de las escotillas mal ajustadas. La tripulación tuvo verdaderos problemas para distribuir la carga de carbón en las bodegas debido al estado de la mar. Justo después de las 4 de la tarde, delante de Marley Beach en el Royal National Park, una gran ola, de una altura estimada en unos seis metros, se apoderó del lado de babor. En pocos minutos el Tuggerah escoró y se hundió.

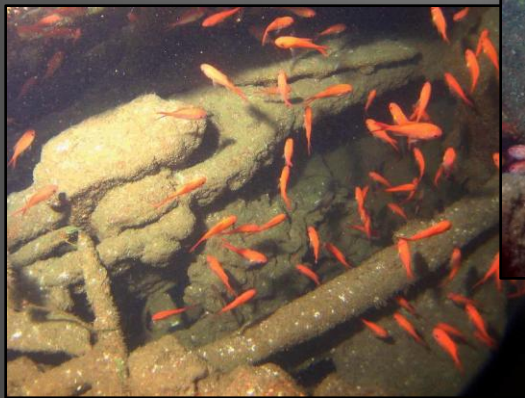

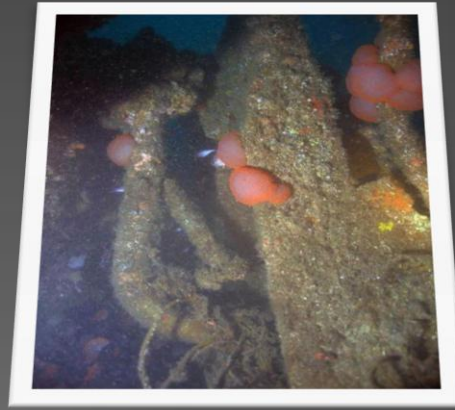

El hundimiento

Al ver escorar la nave, el Capitán McConachie se dio cuenta de que ésta estaba perdida y ordenó arriar el bote salvavidas. El Tuggerah empezó a hundirse por la popa, por lo que los supervivientes que pudieron, se apretujaron en el único bote salvavidas.

Después de una hora buscando a otros posibles supervivientes en medio del temporal, los 11 tripulantes que se salvaron remararon duro hacia Port Hacking, a donde llegaron sobre las 7.15 de la tarde.

Seis personas se hundieron con el barco, incluyendo al Capitán McConachie. Uno de los supervivientes, Thorvald Thomsen, debía haber estado, seis semanas antes, en el hundimiento del S.S. Myola. Casi 30 años más tarde, este afortunado tripulante sobreviviría, una vez más, al naufragio del S.S. Bombo. La Marina abrió una investigación, pero no se encontró a ningún culpable del hundimiento. Siguieron más investigaciones por parte de la Royal Comission, debido a la pérdida del Undola, el Myola y el Tuggerah, pero no se pudieron obtener datos concluyentes.

Descripción del pecio

No es seguro cuándo los buceadores dieron con el Tuggerah por primera vez pero a mediados de 1973 se extrajo del fondo una de las anclas, que fue entregada a los Gooyong Sea Scouts de Woronora. Por otra parte, un conocido buceador de Sydney especializado en naufragios tiene la campana del barco.

Hoy día el Tuggerah descansa sobre su costado de babor, a una profundidad máxima de unos 48 metros, delante de Wattamolla en el Royal National Park.

El "Tug" se ha visto muy afectado en su estructura porque, como en casi todos los pecios cercanos a Sydney, la profundidad no le ha protegido de los temporales que azotan el litoral de la zona de vez en cuando.

Mientras que la popa de la nave está relativamente intacta, el área situada delante de las calderas está totalmente destruida por la corrosión combinada con el oleaje. A mediados de marzo de 1994, un gran temporal arrancó una gran plancha cercana a la zona del timón, debilitando notablemente esta parte del casco.

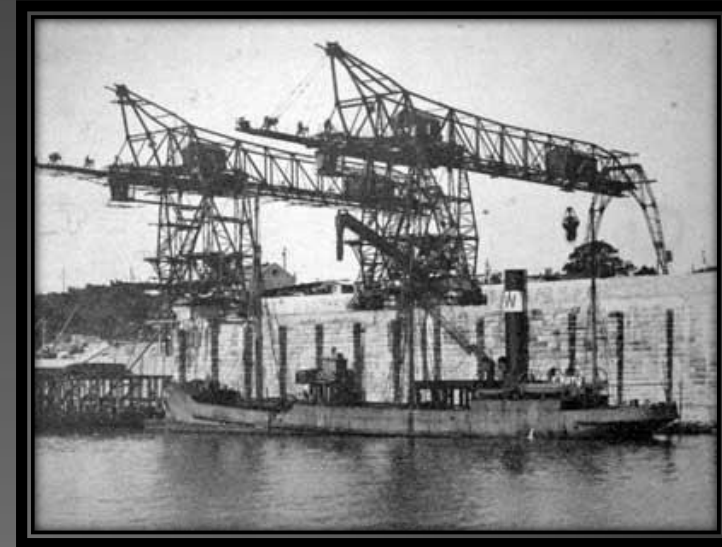



En el fin de semana del 10 y 11 de Mayo de 1997, el peor temporal que se ha visto jamás en Sydney, causó amplios daños al pecio. Una gran plancha situada en la zona de las calderas cayó entre éstas y el casco, bloqueando el paso que se empleaba para acceder a esta zona. Posteriormente, esta misma plancha se ha desplazado un poco más, por lo que el paso vuelve a estar libre.

Otra plancha del casco se desprendió cerca del timón, convirtiendo la inspección de las zonas cercanas al motor, el timón y la hélice en una operación bastante peligrosa. Es conveniente extremar las precauciones al bucear por esta zona.

El Tuggerah es un pecio fácil de encontrar y las marcaciones y las lecturas del GPS os llevarán justo encima del pecio. Las lecturas del GPS para el Tuggerah son: latitud de $34^{\circ} 08' 21''$ S y longitud de $151^{\circ} 09' 02''$ E.

La profundidad máxima es casi 49 metros (bajo la hélice) y la inmersión se realiza a una profundidad media de 45 metros. El buceo en el Tuggerah se ve afectado por frecuentes corrientes procedentes del Norte y que fluyen con gran intensidad. Ocasionalmente, estas corrientes provienen del Sur. Habitualmente las corrientes sólo afectan a la superficie si bien, en las ocasiones en que también afectan al fondo, deberéis emplear un cabo-guía ligado al cabo del ancla para descender por él.

Hay que ser extremadamente cuidadoso, pues es bastante normal que los buzos se vean alejados de su barco por culpa de la corriente. Incluso es posible que no sea posible realizar la inmersión por esta causa, lo que coincide, cómo no, con una visibilidad extraordinaria. Este caso me ha pasado no menos de dos veces en 1998.

El Tuggerah es, sin duda, la mejor inmersión de Sydney y es tan buena como cualquier otra en Nueva Gales del Sur. El pecio y la vida marina que se concentra en él, junto con una visibilidad bastante buena hacen de éste un punto de buceo incomparable.



Fotos: Rudy Van Der Korput
<http://rudy.hemnet.com.au>

Texto original en inglés:

Michael McFadyen

http://www.michaelmcfadyenscuba.info/viewpage.php?page_id=75

Traducción al castellano y documentación:

Miquel Pontes

<http://marenostrum.org>

Una medusa inmortal se extiende por todo el mundo

Una hidromedusa, que tiene la fantástica capacidad de revertir su estado adulto y convertirse de nuevo en pólipo se está extendiendo rápidamente por los océanos y mares del mundo.

Se trata de la *Turritopsis nutricula*, un organismo que realmente riza el rizo ya que al retornar al estado pólipo supone que un ejemplar nunca muere como tal.

Este proceso de 'inmortalidad' comienza cuando la *Turritopsis* no encuentra alimento o se enfrenta a cualquier otro peligro. En ese momento invierte su ciclo vital, "como si una mariposa pudiera volver a su estado de oruga", afirma Maria Pia Miglietta, de la Universidad del Estado de Pensilvania. Por otro lado, análisis de su ADN también han revelado que el cambio de estado puede ser debido al lugar donde crece esta especie de hidromedusa, ya que en Panamá el número de sus tentáculos es ocho, en cambio, en el Mediterráneo puede variar entre doce y 24, y en las costas de Japón, la cifra aumenta hasta 14.

Lo que parece claro es que se adaptan perfectamente a todo tipo de temperaturas y de agua, incluso dulce. Ahora hay que definir el impacto que pueden tener en otras especies, según publica ScienceNews.



Misterio sin resolver

La existencia de esta excepcional criatura se conoce desde hace más de una década. Desde los años noventa la especie ha sido sometida a análisis genéticos y biológicos de todo tipo para intentar arrancarle, sin éxito, el secreto de su inmortalidad.

Es posible encontrar en internet detallados artículos sobre su biología y características, entre ellos el publicado en 1996 en «Biobull»

Pero la voz de alarma no fue dada hasta el pasado verano por la bióloga Maria Pia Miglietta, de la Pennsylvania State University, quien precisamente a causa de una serie de análisis genéticos realizados a decenas de ejemplares de la medusa se dio cuenta de que la especie, originaria de los mares del Caribe, se había extendido prácticamente por todos los océanos del mundo.

“El cien por cien de los ejemplares estudiados maduraron y volvieron a la juventud en decenas de ocasiones”

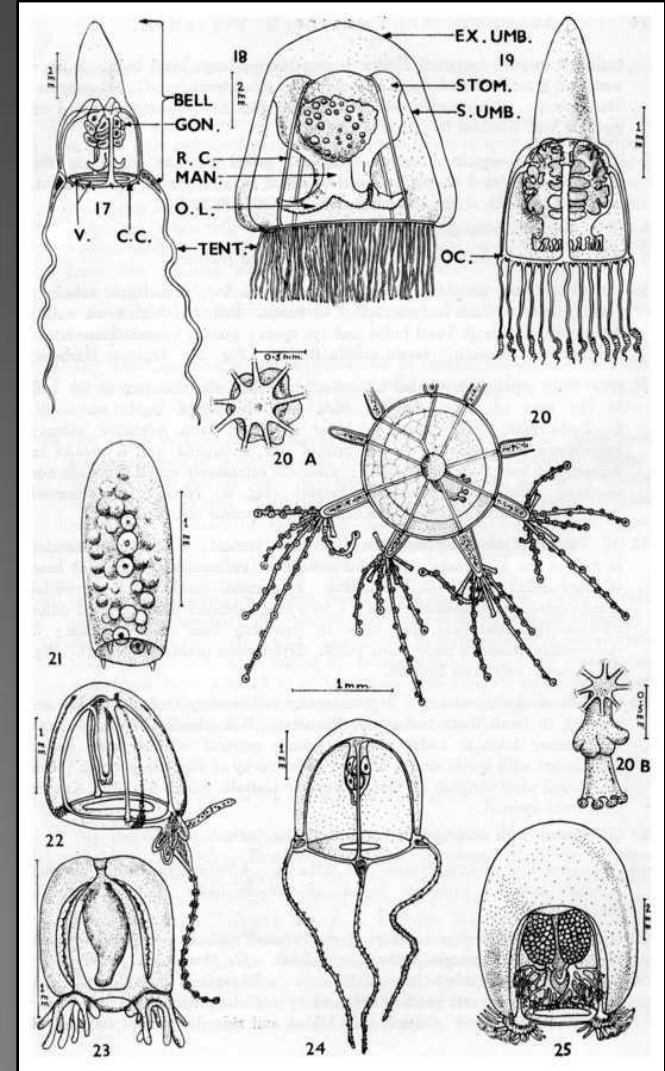

VER MAS NOTICIAS

NOTICIAS

Lo que es capaz de hacer esta medusa, afirma la investigadora, «equivale a una mariposa que pudiera volver a convertirse en una oruga». En sus análisis, Miglietta comparó el ADN mitocondrial de ejemplares de *Turritopsis* recogidos en Florida y Panamá con otros procedentes de otros lugares del mundo y que habían sido recolectados durante investigaciones anteriores.

Y fue al hacer esta comparación cuando se encontró con la sorpresa de que determinadas secuencias genéticas se repetían en ejemplares obtenidos desde Panamá hasta Japón. En quince de ellos, procedentes de ambos países y de las costas españolas e italianas, las secuencias eran idénticas.

La existencia de este patrón implica una extraordinaria facilidad de movimiento. Y los investigadores creen que esa facilidad, igual que la de muchas especies marinas invasoras, procede de las bodegas y los tanques de lastre de los barcos que navegan por esas aguas.

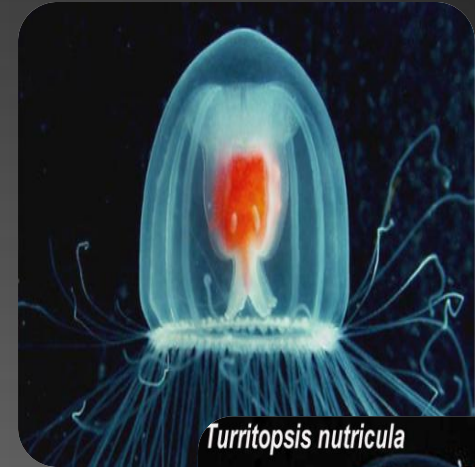

Turritopsis nutricula



MERCHANDISING
SENSACIONES
Identifica tu pasión

Submarinismo “evolutivo”

Por: Antonio Bermejo Morales

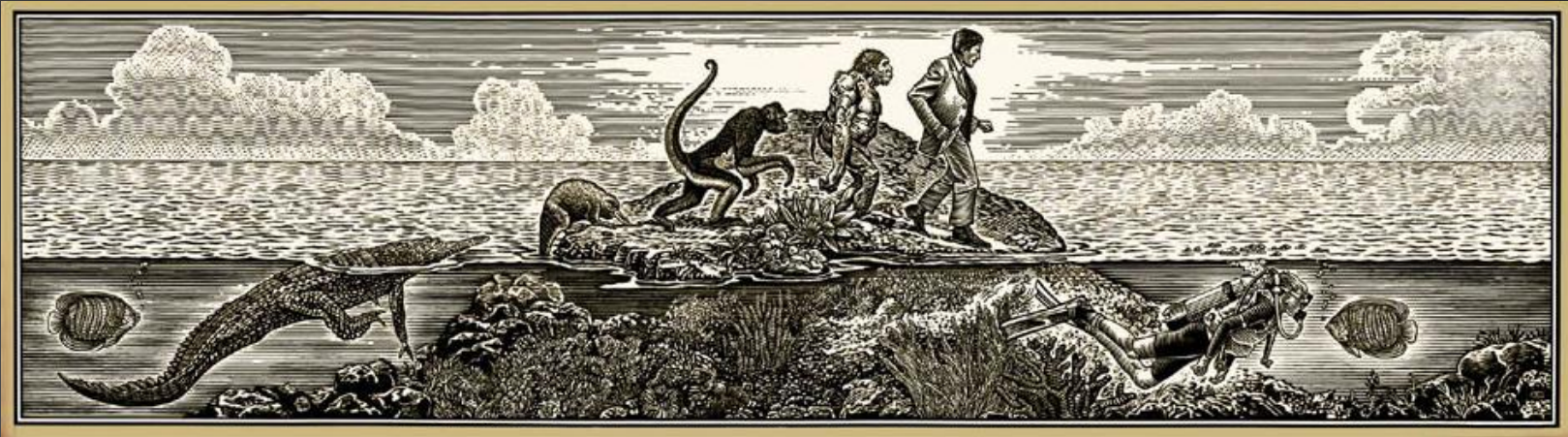

Hola

Siempre he pensado que existe un cierto paralelismo entre la evolución del ser humano y la de un buzo. En este sentido escribo este post, sin más pretensiones que elaborar un relato simpático

El buzo bebe

Al igual que el bebe depende de la madre para subsistir , el buzo-bebe, siente extrema dependencia del dive master, instructor o compañero más veterano, bucea pegado a su referente ,necesita el contacto físico directo , o visual y puede acabar chupando al final de la inmersión de su pecho-regulador(octopus).Desde luego se angustia mucho si pierde de vista a su "protector" Al igual que una madre "suficientemente buena" (en términos de Winnicot) entiende a su bebe sin necesidad de palabras, el buen guía-mama, se anticipa a las necesidades del buzo-bebe y las resuelve, contiene sus angustias y le hace sentir seguridad , mientras este se adapta al mundo desconocido y para él lleno de peligros que es el mar.

El buzo infantil

Pero poco a poco ese bebe crece, se hace más autónomo y desea ver y conocer mundo, aunque dese luego reconoce que necesita ser tutelado por papa y mama.

Es el buzo que empieza a salir del centro maternal donde nació (se formó) y se aventura a nuevos horizontes. Necesita un guía que le oriente por el buen camino , bajo riesgo de perderse y pasar un mal rato, a veces toca lo que no tiene que tocar y lo mismo rompe un jarrón que arrasa una gorgonia, como está aprendiendo a andar/aletear es aún un poco patoso y le falta equilibrio/flotabilidad y hay que darle la "manita" y acompañarle para que no arrase el fondo marino o se de bruces , a veces se asusta con la oscuridad, con determinados animales, o incluso con la profundidad y hay que estar ahí para darle seguridad y tranquilizarlo.

Como los niños a esa edad son "buenos", y obedientes aunque es cierto que los hay más contestones



El buzo adolescente

Ahhh pero el niño se nos hace mayor , y entra en la adolescencia, y se vuelve rebelde, y quiere experimentar, y se cree que sabe más de lo que sabe y no hace caso a papa y mama que le dan buenos consejos porque cree coartan su libertad, y se pierde en la inmersiones porque cree que puede ir solo, y pilla borracheras/narcosis de aúpa, y a veces , con mala suerte aparecen los accidentes por la atracción innata de los adolescentes a experimentar lo prohibido y acaban en hospital/cámara hiperbárica, y nos hacen sufrir, y desafía la ley e igual matan un pez que roban un coral...en fin la adolescencia.

El buzo joven

Pero la adolescencia se acaba y el buzo entra en la juventud y se vuelve más sereno, más seguro, sabe lo que quiere y no necesita demostrar nada a nadie salvo a él mismo, aprende a orientarse y a decir no cuando hay que decir que no, y a no arriesgar , y sabe en quien confiar y en quien no.

Hay que decir que suele ser una delicia verle bucear y como toda juventud destila , ilusión y pasión por el buceo por los cuatro costados.

El buzo papá/mamá

Y el joven se hace mayor , y muchas veces se convierte en papá, sea con título (instructor/dive master) o sin título, guía a los más jóvenes y orienta a los buzos infantiles e incluso se hace cargo de los buzos bebes.

A veces es verdad algunos papás se pelean entre si por y compiten por ver quien es mejor papá o quien sabe más, o por demostrar que su familia (sistema de buceo, organización...centro) es la mejor, pero suelen ser peleas inocentes que nunca llegan muy lejos ya que a todos los papás les une la pasión por el buceo .

El buzo abuelete

...y por fin llegamos a la vejez y con ella el buzo abuelete, siempre dispuesto a contar una batallita, a explicar lo dura que era la vida/buceo cuando el era joven , no como ahora que cualquiera bucea con esos equipos sofisticados, ¡y es que ya nada es como era!.Eso si el buzo abuelete siempre tendrá un buen consejo para nosotros, solo hay que escucharle con atención y respeto , el respeto que dan los años.

De la misma forma que en la vida hay personas que nunca maduran , también en el buceo hay adolescentes perpetuos, bebes que nunca crecen y buzos que nunca pierden la ilusión y el vigor juvenil, y también es verdad que igual que hay niños que maduran muy rápidos , hay bebes que han llegado a papas, rápido.....demasiado rápido quizás , pero esa seria otra historia

Saludos

Si quieres opinar sobre este tema, o hacerle alguna consulta a su creador puedes hacerlo en el FORO de SENSACIONES pulsando el siguiente enlace:

<http://www.sensaciones.org/forsensa/showthread.php?t=6642>



Antonio Bermejo Morales



Scuba Dive

INSTRUCCIONES DE CARGA

1. Tecllea LOAD " ".
2. Pulsa RETRUN

El programa se cargará y se ejecutará automáticamente.

INSTRUCCIONES DE JUEGO

Eres un buzo, tu misión consiste en recoger el mayor número de perlas que se encuentran dentro de las ostras. Pero el mar está plagado de tiburones y pulpos gigantes que intentarán atraparte. ¡Cuidado con ellos!, y suerte.

MANDOS DE MOVIMIENTO DEL BUZO

- Z = Ir hacia la izquierda.
- X = Ir hacia la derecha.
- SPACE = Acelera el movimiento del buzo.
- CAPS SHIFT = Disminuye el movimiento del buzo.

Edita: G.T.S., S. A. Bailén, 20. 28005 MADRID
Distribuye: R.B.A. Promotora de Ediciones
Travesera de Gracia, 56. 08006 BARCELONA

Scuba Dive



DURELLSOFTWARE

Scuba Dive

Pure machine code 690 PTAS.

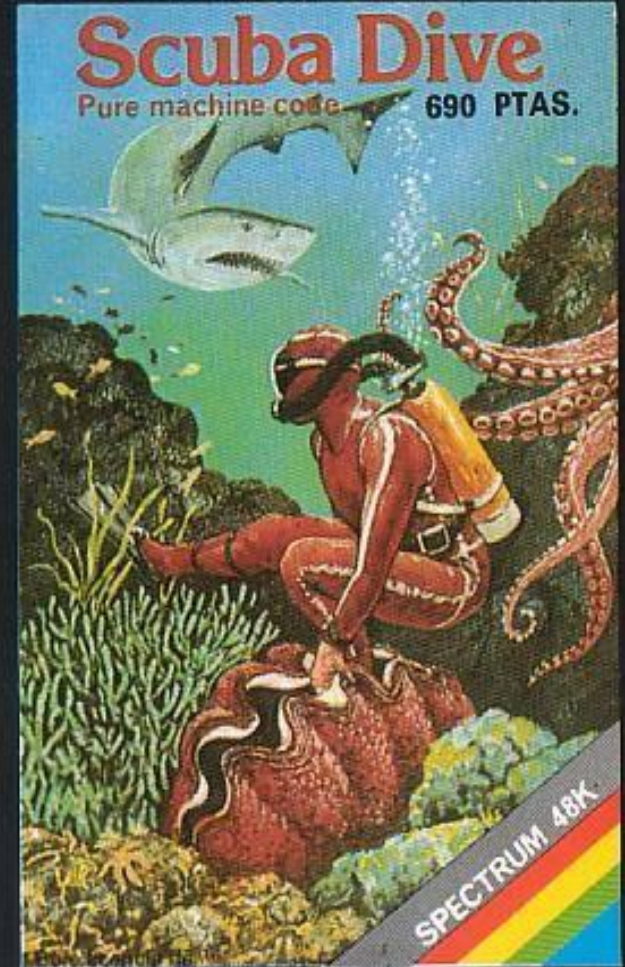

SPECTRUM 48K

Project Aware de PADI presenta los resultados de sus acciones de conservación del año 2008

La campaña "Cleanup Day 2008" contó en España con más de 700 voluntarios y alcanzó una superficie de casi 66.5 kilómetros saneados

La Project AWARE Foundation, fundación sin ánimo de lucro constituida en 1992 por PADI, organización de enseñanza de buceo, nació con el objetivo de proteger y conservar el mundo submarino. La fundación trabaja durante todo el año en el logro de este objetivo, centrandose entre otros los esfuerzos en la campaña "International Cleanup Day" que realiza anualmente. La campaña mundial consiste en la limpieza de las playas, los mares, los ríos y los lagos para el cuidado del medio ambiente y la naturaleza.

El creciente éxito de "International Cleanup Day" depende directamente del aumento del número de coordinadores y participantes que activa y voluntariamente contribuyen con la fundación año tras año.



“En Project AWARE trabajamos para proteger y conservar el mundo submarino pero también para concienciar de la responsabilidad del cuidado del ecosistema así como de la eliminación de los riesgos potenciales para la salud y la seguridad. Transmitimos nuestros objetivos a través de los miembros de PADI, desde los Divemaster hasta los Directores de Curso, los cuales proporcionan una educación medioambiental” declara Dominic Ziegler, Manager de Project AWARE Foundation European.

DATOS CAMPAÑA “CLEAN UP DAY 2008” ESPAÑA:

- Más de 700 voluntarios participaron en la campaña (tierra y agua)
- Se recogió más de 5.300 kilos de suciedad en más de 500 bolsas de residuos
- Se alcanzó casi 70 kilómetros de área limpiada

En España, los objetos que más se han encontrado en la campaña de limpieza han sido bolsas de plástico (2.732), seguidas de los cigarrillos/filtros de cigarros (1.917), botellas de bebidas plásticas (1.237) y envoltorios de alimentos (1.125). Bicicletas, barbacoas, teléfonos móviles, carros de la compra, señales de tráfico y motos, son algunos de los artículos más curiosos encontrados en la campaña.

PADI es la única asociación de formación de buceadores que ayuda a organizar y coordinar las campañas Cleanup Days a través de Project AWARE que trabaja junto con el US Ocean Conservancy Institute, Instituto Americano de Conservación de los Océanos.

La campaña Cleanup Day se celebra, anualmente, el tercer fin de semana de septiembre. La edición de 2009, como cada campaña, espera superar la participación.



SENSACIONES te RECOMIENDA

- **Comprobar el estado general de todo tu equipo**, prestando mucha atención a todos los elementos que intervienen en la respiración del submarinista (regulador, botella) antes de cada inmersión, aunque el equipo sea de alquiler
- **NUNCA hay que bucear solo**, y siempre es preferible que tengamos un compañero en quien podamos confiar.
- **NUNCA subiremos desde el fondo conteniendo la respiración** ni mas deprisa que las burbujas mas pequeñas. Además, seria muy conveniente hacer siempre una parada de descompresión de tres minutos a tres metros de la superficie.
- **Planificaremos siempre la inmersión** según las tablas, pero si por cualquier motivo, entramos en descompresión, siempre respetaremos escrupulosamente las paradas que nos indiquen el ordenador o las tablas.
- Debajo del agua uno alucina y pierde la noción del tiempo, pero **nunca se ha de perder de vista el manómetro ni apurar la reserva de aire** de la botella. Al final de inmersión, siempre hemos de tener al menos 50 bares en la botella.
- **Ante cualquier molestia dentro del agua (oídos, estomago, angustia), ascenderemos inmediatamente**, pero siempre respetando la velocidad de ascenso y las paradas de descompresión si las hubiera.
- Los fondos marinos son maravillosos, pero también pueden ser muy frágiles e incluso peligrosos, así que con respecto a la fauna y la flora submarina: **se ve, pero no se toca**.
- Hay que comprobar el estado de la mar, y **nunca sobrevalorar nuestras posibilidades**; si las condiciones no son las idóneas o tienes alguna duda, no bucees.
- **Mantener siempre la calma**, la claustrofobia y la angustia no nos ayudan en nada debajo del agua; ante cualquier problema, mantener siempre la calma y actuar con frialdad.
- **Nunca debes tomar alcohol o fármacos** antes de una inmersión.

Isla TABARCA

Por Victor Soriano

TUS RELATOS



en el extremo noroeste de Túnez existe una isla llamada tabarka que en el año 1741 el rey de Túnez la invadió e hizo prisioneros a sus habitantes que eran de origen genovés .

Fueron esclavos del sultán del Argel , hasta que el año 1768 fueron liberados tras el pago de un rescate por parte del rey español Carlos III . El mismo rey mando construir el poblado amurallado a 4 km de el cabo de santa pola en la provincia de alicante. Y esta isla la repobló con los liberados de Túnez, y bautizo la isla con el nombre de nueva tabarca en honor a los habitantes que eran los liberados de la isla de tabarka en Túnez.

La labor de los nuevos habitantes de la isla era de proteger este lugar estratégico, que era usado por los piratas berberiscos para atacar la costa levantina, cuenta la historia que hasta el mismísimo barbaroja merodeo por la zona.

La isla fue declarara en el año1986 reserva marina y en la temporada de verano es visitada por una media de 3000 visitantes al día, y en invierno se queda mas tranquila siendo de unos 30 habitantes que se dedican al turismo y la pesca.



Por su pasado histórico en las aguas de esta isla se han encontrado pecios romanos y muchas ánforas. Sus calas empedradas y sus aguas cristalinas hacen una isla para relajarse y disfrutar del mar.

EL BUCEO EN LA ISLA

La zona tiene varios sitios de buceo , la reserva exterior , la interior y puntos de inmersión fuera de la reserva, en toda la isla solo se permite el esnorquel ya que al ser reserva hay que pedir permiso para el buceo autónomo al ministerio de agricultura y pesca como a la conselleria.

En la reserva interior hay tres inmersiones conocidas el scull negre que es un pequeño islote que surge del fondo del mar de un máximo de 15 metros de profundidad, es una inmersión sencilla ya que se realiza alrededor del islote en el que podremos ver bancos de corvas, sargos , pulpos ,falsos abadejos también podremos ver meros .

Después a unos 50 metros tenemos el islote de la galera es otra inmersión sencilla ya que tampoco supera los 15 metros de profundidad y es muy parecida al scull negre.

Después tenemos el arrecife artificial que son unos 4 bloques de piedra que están a unos 23 metros de profundidad, están unidos por unos cabos que nos guiarán de bloque a bloque y alrededor del arrecife hay dos pesqueros hundidos. En unos de los bloques están permanentes un banco de corvas.

En la reserva exterior hay dos inmersiones una que esta alrededor de los 24 metros y otra que llega a los 28 metros donde podremos contemplar meros de buen tamaño.

Ya fuera de la reserva hay variedad de inmersiones esta la barra de los 15 metros que es muy buena para los principiantes donde poder ver gran variedad de vida como salpas, falsos abadejos, congrios, morenas etc. Después tenemos una a 19 metros que son los restos de un pequeño pesquero que en realidad solo queda varios maderos pero que siempre podremos ver morenas y congrios que han hecho de su casa esos restos.

En la otra parte de la isla hay otras inmersiones como el cuca 24 o los congrios que también son los restos de unos pesqueros. En los congrios como dice su nombre podemos ver unos congrios de buen tamaño. y en el esqueleto del pecio podemos ver nudibranquios, gobidos por sus huecos y alguna langosta, el fondo al ser de arena nos encontraremos bancos de salmonetes rebuscando sobre la arena comida.

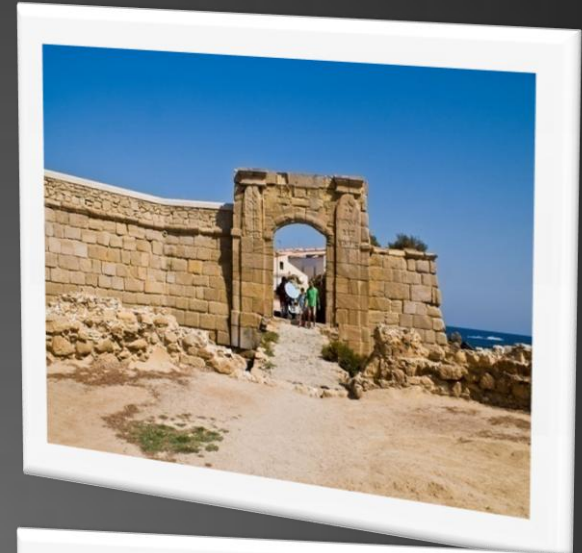

Después tenemos otro buceo llamado los pólipos y el ancla que están juntas, pero esta inmersión es para más experimentados ya que llega a los 38 metros de profundidad y si apuras puedes alcanzar los 40 pero merece la pena ya que es una zona tapizada de pólipos amarillos y es preciosa y al lado se encuentra un ancla de bastante tamaño. Para el buceo en la zona tenemos en Santa Pola el centro de buceo scuba elx (www.scubaelx.com) donde nos llevarán a todos estos puntos de buceo y gestionarán la documentación para poder bucear dentro de la reserva.

Si queremos pasar un día en la isla, tenemos barcos que salen desde Santa Pola, Alicante y Guardamar todos los días, podemos visitar la isla viendo el antiguo torreón de San José junto a los campos de cultivos, cerca está el cementerio y el faro con bastantes bonitas calas. Después en el pueblo amurallado tenemos varias puertas antiguas que dan acceso a más calas, también está la antigua cárcel y la iglesia que en estos momentos está de reformas.

Dentro del pueblo tenemos tiendas para comprar lo que nos haga falta y recuerdos de la isla, tenemos restaurantes donde poder comer el típico caldero, y si lo que queremos es pasar una noche allí disfrutando de la tranquilidad del lugar, tenemos varios hostales y la casa del gobernador.

Bueno espero que cuando podáis os deis una vuelta por esta maravillosa isla y disfrutéis de sus fondos y de sus gentes.



Pez luna

Destinos: Alona, Anilao, Apo Island, Apo Reef, Balicasag, Bohol, Boracay, Cabilao, Cebu, Coron, Cuyo Island, Dakak, Dauin, Davao, Dimakya, Donsol, Dumaguete, El Nido, Gato Island, Leyte, Mactan, Malapascua, Moalboal, Olango, Pamilacan, Panglao, Pescador, Puerto Galera, Samar, Siquijor, Subic, Ticao, Tubbataha, Verde Island y muchos más...
☺☺☺ Ven a Descubrirlos ☺☺☺

Filipinas, Paraíso del buceo...



Buceo Filipinas

BUCEO TRAVEL AND TOUR SERVICES - BUCEOFILIPINAS.COM
135 Scout Garcia St.,
Quezon City - Philippines
Tel: (+63) 919 897 31 58
Fax: (+632) 941 29 15
Email: buceofilipinas@gmail.com / info@buceofilipinas.com
Website: www.BuceoFilipinas.com



(Catálogo en PDF)

Un visor Web permite el acceso a los datos, meta datos y servicios del Instituto Español de Oceanografía.

Elena Pastor y Nuria Hermida, contratadas del Grupo de Geología Marina del Instituto Español de Oceanografía en Madrid, han desarrollado el primer visor Web de España que permite buscar, representar, analizar y gestionar la información geográfica del margen continental español.

El visor consiste en un mapa que permite aumentar y desplazarse por toda el área representada, y sobre él se pueden superponer distintas capas con diversa información como los límites administrativos, los diferentes usos del medio, las regulaciones a la navegación o la naturaleza de los fondos.

Esta herramienta permitirá, a cualquier persona, el diseño de mapas geográficos con la información que le interese. "Podrá acceder a ella todo tipo de público, desde planificadores, políticos y personas dedicadas a la gestión del medio, hasta cualquier ciudadano no familiarizado con el uso de información geográfica" explica Nuria Hermida.

Además, esta herramienta permitirá armonizar la información geográfica generada en diferentes centros del IEO, planificar las campañas oceanográficas, facilitar la toma de decisiones en las actividades de investigación y reforzar la difusión y divulgación de la información marina.

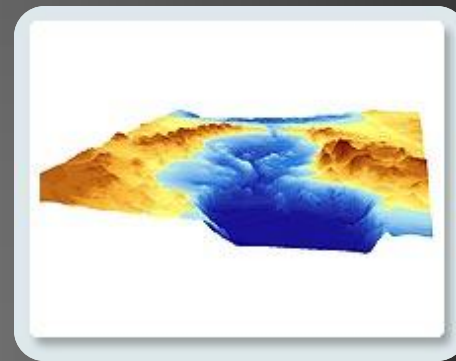

VER MAS NOTICIAS

NOTICIAS

El desarrollo de este visor Web forma parte del proyecto SIDFOMAR, un proyecto coordinado por José Luis Sanz Alonso y tiene como objetivo organizar, unir y homogeneizar la información existente o que se adquiera sobre el medio marino, así como desarrollar sistemas de fácil acceso y consulta, manteniendo y mejorando el Sistema de Información Geográfica (SIG) marino con el que se ha trabajado en proyectos anteriores.

El nuevo visor Web sentará las bases para la creación de una infraestructura de datos espaciales de información marina que pueda integrarse en la Infraestructura de Datos Espaciales de España (IDEE), un proyecto del Ministerio de Fomento que tiene como objetivo el integrar a través de Internet los datos, meta datos, servicios e información geográfica de todo tipo que se producen en España.

Para acceder a esta herramienta de trabajo del visor Web de información geográfica se debe entrar en el siguiente enlace:

http://mapserver.ieo.es/website/WMS_IEO/viewer.htm

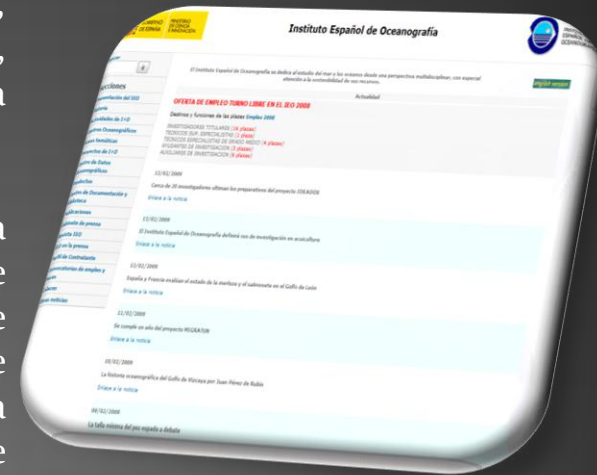

www.SENSACIONES.org

Una ventana abierta al mundo submarino

El mundo submarino – 1957 (IV parte)

Gracias a Capitán Hadock

Álbum de cromos El mundo submarino Editorial Ferma, 1957

El ilustrador es Beaumont, muy conocido por ser el continuador de Ambros en El Capitán Trueno

Debido a la gran cantidad de páginas del álbum, se realizará una entrega por partes del mismo.

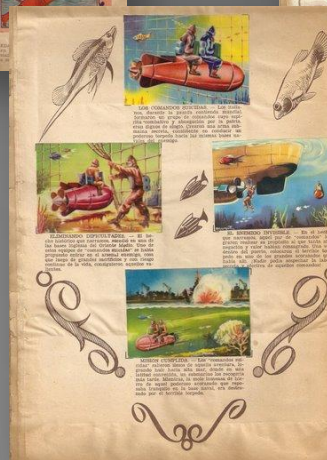
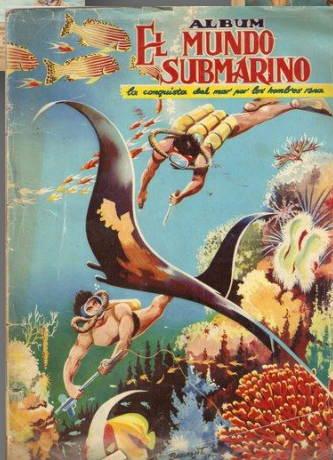
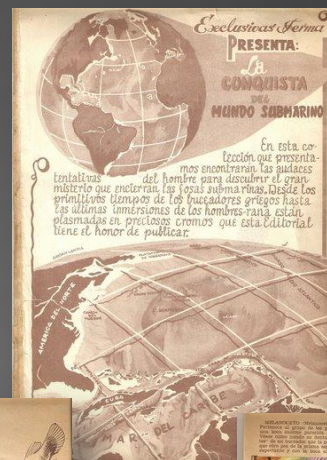
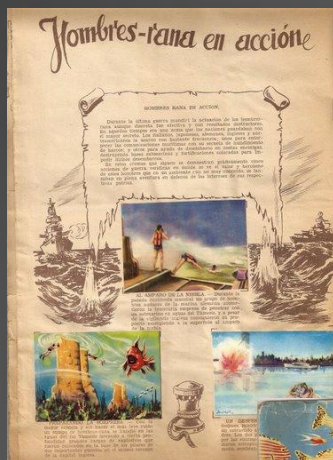



ROMBOSOS AUDACES. — Durante la reconquista de las islas ocupadas por los japoneses el equipo de buceadores-taña tuvieron un importante papel en la destrucción de sus defensas. Aquí vemos a dos hombres-taña a bordo de un destructor preparado para saltar a la lucha.



DEBASTANDO A LA MUERTE. — Un equipo de buceadores equipado con grandes cargas de explosivos van saltando de uno a otro desde la lancha a un doble submarino de goma y otros más al mar.



HELOS DE ARANA. — El mismo equipo lo venía aquí tendiendo los hilos entre los arrecifes puestos por los japoneses. En esta foto van comprobando con las cargas explosivas que tardarán unos minutos en explotar.



UNO ES PUEBLO ENMIERGO. — Cuando la lancha con buceadores desboca por donde ven a otros más a uno por la rápida lancha. Desde allí el barco enemigo y el alemán se queda flotando queda abandonado a su suerte, para la vida de todos está en peligro.



EFFECTOS DESTRUCTIVOS. — Cuando la lancha se dirige hacia los submarinos se ven expuestas por unas explosiones que destruyen todas sus defensas para después desembarcar. Dentro de poco recuperará este vez todo el grueso de la flota submarinista.



LA GRAN SOPRERA DE PEANI HARBOR. — En la noche del 3 de diciembre de 1941 una potente flota japonesa se batió en la mar desde la base de Ogasawara en las islas Ryūkyū. Llevan unos submarinos arribados y su objetivo es sólo conocido de los altos mandos.



SUBMARINOS ENIGMÁTICOS. — Uno a uno van zande hundido sus extraños artefactos desconocidos poco después estallaron de bombas que silenciosamente van dirigiéndose hacia la bocana del puerto de Pearl Harbor, Españ...

...za, al'rección el submarino a que sigue el primer barco americano para que separen las redes protectoras de entrada y volutas más a una entrada en doble puerto superando la "barrera".



FUGA. — Llegado el día hora conjuntamente con la actividad apenas comienza el servicio al que destruyó por completo la flota submarinista. Fue de tal magnitud el ataque que sólo algunos resistieron el impacto de sus propias bombas.



TUMBAJAN SUBMARINISTAS. — Después del ataque el fondo de la rada quedó cubierto de restos de barcos hundidos que eran la flota de buques de transporte. Junto a ellos están que otro submarino de batalla había hundido hecho a una víctima: un submarino de apoyo desorientado en la rada submarinista.



MISION SUICIDA. — La réplica de los norteamericanos no se hizo esperar mucho. Dado la importancia que merecía el arma subacuática, adelantaron a equipos completos de hombres-rana que convencionalmente equipados se lanzaron a empresas suicidas. Aquí vemos a un hombre-rana subiendo de la escotilla de un submarino cerca de una base japonesa.



RED MORTAL. — El mismo equipo de hombres-rana, tomando las debidas precauciones, cortan una red eléctrica que detiene el paso a una base de submarinos japoneses. Esta red está conectada con torres en los puntos de guardia y al más pequeño rozan la alarma.



ANGULOS DE FURIO. — Traspasada la escotilla del submarino-rana, llegan hasta la sala maestra de los japoneses y allí se apresuran a recoger las maravillosas perlas de su piscina. Pero, advierte retardado para darles tiempo a que se salten.



EXPLOSION FANTASMATICA. — Al cabo de unos minutos ya los bombardeiros han venido a caer en el submarino de esos estruendos formidables. La base de los submarinos japoneses ha quedado destruida. Otra misión cumplida para los valerosos hombres-rana.



LOS COMANDOS SUICIDAS. — Los japoneses, durante la pasada contienda mundial, formaron un grupo de comandos tipo japonesa-nombativo y abocados por la patria, erian dignos de ningún (crearon una arma submarina secreta, consistente en construir un poderoso torpedo hacia las mismas bases navales del enemigo.



ELIMINANDO DIFICULTADES. — El hecho histórico que narramos, sucedió en uno de las bases inglesas del Oriente Medio. Uno de estos equipos de "comandos suicidas" se había propuesto entrar en el arsenal enemigo, cosa que luego de grandes sacrificios y con riesgo constante de la vida, consiguieron hacerlo valientes.



EL INVENIDO INVISIBLE. — En el hecho que narramos, aquel par de "comandos" lograron realizar su propósito al que tanta abnegación y valor habían consagrado. Una vez dentro del puerto, colocaron el terrible torpedo en uno de los grandes acorazados que había allí. (Nadie podía sospechar la labor secreta y silenciosa de aquellos comandos).



MISION CUMPLIDA. — Los "comandos suicidas" salieron almor de aquella aventura, logrando salir hacia alta mar, donde, en una instantes convenientes, los submarinos los recogerán más tarde. Mientras, la mole inmensa de torres de aquel poderoso acorazado que reposaba tranquilo en la base naval, era destruido por el terrible torpedo.



EL DESAFIO DEL MUNDO SUBMARINO

Nuevo libro del escritor Javier Sintés Peláez

RESUMEN

Se trata de un extenso manual de submarinismo desarrollado para quienes deseen iniciarse en alguna de las modalidades que se exponen.

Está especialmente indicado para quienes deseen inscribirse en un curso de apnea, de pesca submarina o de buceo con escafandra autónoma con la finalidad de que comprendan perfectamente lo que van a conocer durante el aprendizaje elegido.

Autor: Javier Sintés Peláez

Tamaño: 23 x 16 cms.

Formato: 2 tomos retractilados

Encuadernación cosida

Peso total : 2.3 kilos

Páginas: 935

Papel: couché satinado

Tapas: Blandas plastificadas con solapas

Imágenes ilustradas: 345

Imágenes en blanco y negro: 503

Imágenes en color: 1038

Total imágenes: 1.886



Consta de 7 secciones

En el primer tomo se comenta:

Historia del buceo

La apnea

La pesca submarina

En el segundo tomo se comenta:

Buceo con escafandra autónoma

Fotografía y video submarino

Miscelánea

Guía submarina

Precio de venta recomendado: 56€

De venta en tiendas especializadas, C.Inglés, Fnac, Casco Antiguo, Alpha subacuatics, etc.

PRECIO ESPECIAL PARA LOS LECTORES DE SENSACIONES 40€ en el FORO DE SENSACIONES

Descubren nuevas especies en las profundidades del mar de Tasmania

Científicos de Australia y Estados Unidos anunciaron ayer el descubrimiento de nuevas especies marinas, entre estas, anémonas, coral rojo, y un espécimen de ascidia carnívora, en las profundidades inexploradas del océano y al sur de la isla australiana de Tasmania. Durante el viaje científico de cuatro semanas, y financiado con dos millones de dólares, los expertos también hallaron nuevas evidencias del impacto causado por los gases de dióxido de carbono en los corales del lecho marino de esa zona, a cuatro y dos kilómetros de profundidad.

«Hemos buscado vida a una profundidad mayor que en cualquiera de las expediciones realizadas previamente en aguas australianas» dijo en rueda de prensa, Ron Thresher, miembro del equipo y experto de la Organización para la Investigación Industrial y Científica de la Mancomunidad de Australia.

Con la ayuda de Jason, un submarino dirigido mediante control remoto y propiedad de la Institución Oceanográfica Woods Holes de Estados Unidos, los científicos encontraron a más de 1,4 kilómetros de profundidad, en la que denomina Zona de Fractura de Tasmania, grandes extensiones de corales cuya formación se remonta a más de 10.000 años.

«Nuestras muestras sirven para documentar la fauna australiana en las mayores profundidades examinadas hasta ahora, incluida una extraña ascidia carnívora, arañas de mar, esponjas gigantes, y también comunidades dominadas por percebes y millones de anémonas con lunares de color violeta», explicó Thresher.





Apneista Carlos Coste buscará dos topos mundiales en 2009

El 9 veces recordman de apnea, el venezolano Carlos Coste, intentará en dos campeonatos mundiales volver a ostentar las marcas que una vez tuvo en dos modalidades, metas que lo inserta al calendario internacional de alta competencia.

‘En Holanda y Bahamas lo intentaré. En la primera es un campeonato mundial de estática y en la otra es profundidad, la segunda es la que me atrae mucho más, es una piscina natural de más de 200 metros, un lugar hermoso donde se cumplirá el evento’, dijo el apneista. Coste sufrió un accidente cerebro-vascular en actividad, hace dos años, que casi le cuesta la vida.

Hace unos meses volvió al mar, intentó romper la marca de -109 metros, la cual logró pero al no realizar unos protocolos técnicos se invalidó su esfuerzo. ‘Lo tratamos pero no se pudo, el año que viene trataremos de hacerlo’, indicó.

En el futuro, piensa, desarrollar un proyecto audiovisual que se pueda comercializar en la televisión por suscripción donde lleven de la mano la apnea, la conservación y la naturaleza. Es una meta tan personal como ser dueño de nuevos registros mundiales.



CRUCERO SENSACIONES Semana Santa 2009

FILIPINAS - TUBBATAHA “*Patrimonio de la humanidad*”

Nos vamos a Filipinas amigos y amigas.. Si.. Después de mirar destinos, negociar precios y demás avatares típicos de cuando se organiza un viaje de buceo, está decidido.

Fecha: Semana Santa 2009

Destino: Filipinas

Localización: Santuario marino de Tubbataha, declarado patrimonio de la humanidad por la UNESCO.

Supongo que habréis leído los numerosos reportajes que sobre Filipinas, sus maravillosas islas, sus excepcionales gentes y sus increíbles buceos hemos ido publicando. Pues bien ahora es el momento de disfrutarlos en persona en compañía de un buen grupo de amigos.

Toda la información sobre el viaje en cuestión la podéis encontrar en el [foro de SENSACIONES](#).

*Jacques Cousteau dijo tras sus inmersiones en Filipinas:
“es el lugar más precioso que he explorado nunca”.*



www.SENSACIONES.org

© by José Ángel Ribas Espiñeira

“La Fuente Deshondonada”

Rebanal de las Llantas – Palencia

Texto y fotos: Rafa Jurado / Febrero 2009

BUCEO TÉCNICO

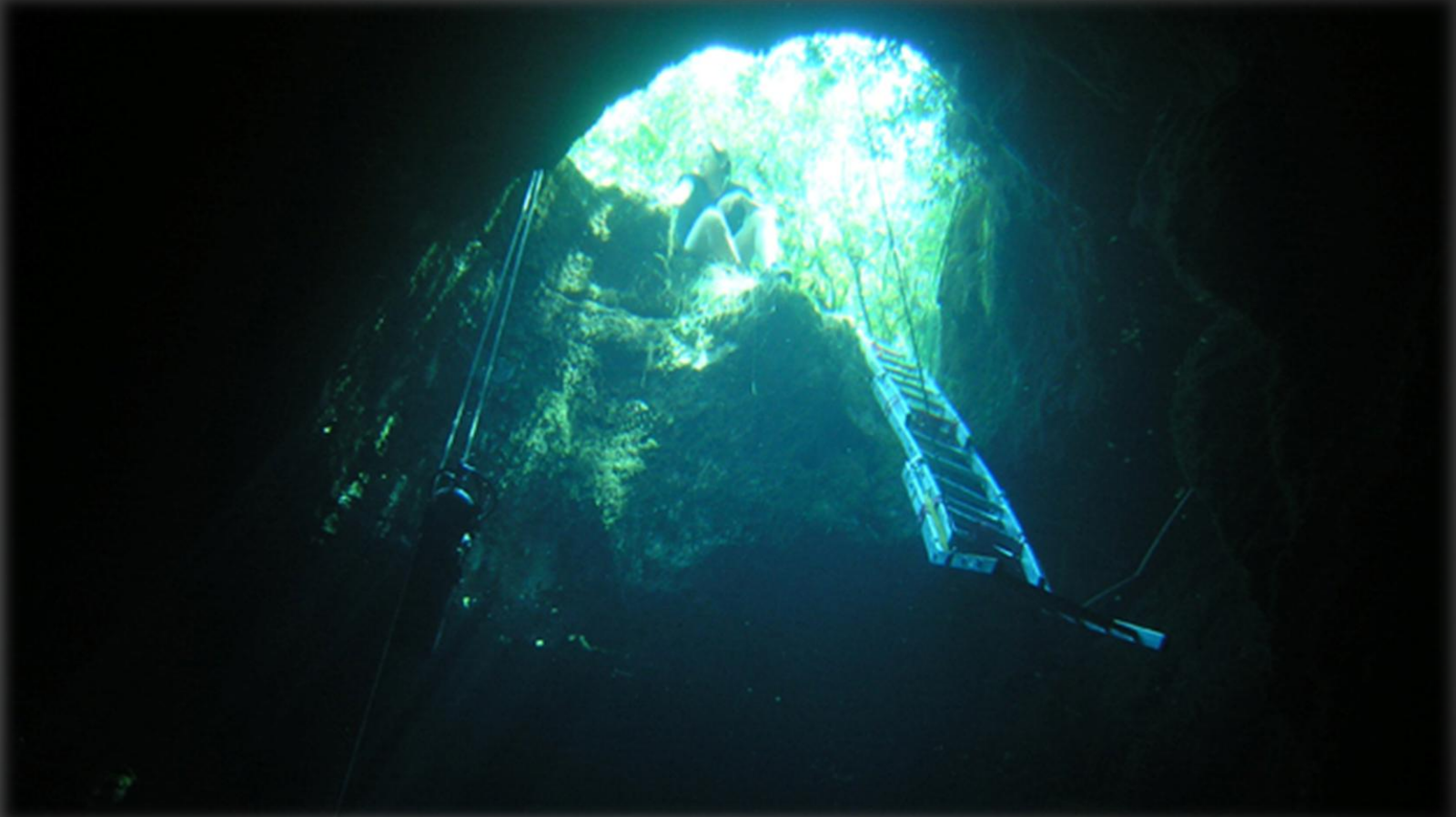

Localización

La FUENTE DESHONDONADA de Rebalal de las Llantas, se sitúa en el término municipal de Cervera de Pisuerga (Palencia), dentro del Parque Natural de Fuentes Carrionas y Fuente Cobre-Montaña Palentina, en una zona que ha sido declarada como área crítica de refugio del Oso Pardo, por lo que el acceso hasta la surgencia en vehículos precisa en la actualidad de autorización.

Coordenadas U.T.M.:

X : 367.765

Y : 4.748.963

Z : 1.126

HOJA MTN₂₅ (106-IV)

Descripción

El recorrido del eje principal de esta surgencia (sin contar las galerías laterales de la parte aérea entre sifones, la cual está conectada al exterior por una sima) se distribuye de la siguiente manera: un primer sifón S1: 345/-79, seguido de una zona aérea parcialmente inundada de unos 40 metros, al final de la cual encontramos un segundo sifón surgente S2 donde se ha alcanzado una punta de 190/-55, con lo que se rebasa ya el medio kilómetro de recorrido, desde que el 16 de agosto de 2003 comenzáramos nuestros trabajos, sobre anteriores exploraciones ya detenidas durante años.



A los 120 metros de recorrido de este segundo sifón, en la parte más alta de un enorme caos de grandes bloques sumergidos, se puede acceder a una burbuja pendiente de exploración, que podría tener relación con otra segunda sima encontrada recientemente en el exterior, que se está desobstruyendo.

Desde este caos de bloques, la continuación se realiza en vertiginoso descenso hasta una estrechez de techo bajo a 150/-33, traspasada la cual, permite continuar hasta 190/-55 (Jesús Fernández, Stéphane Girardin, Rafa Jurado y Michael Walz).



Avance a la topografía

Se incluye a continuación una topografía de la primera parte de la surgencia hasta la profundidad de -50 m.

Dicha topografía, que sólo se publicó restringidamente en su día, se facilitó hace tiempo también junto a más información, a las administraciones que anualmente nos conceden los permisos de investigación en Deshondonada: el Ayuntamiento de Cervera de Pisuerga y la Junta de Castilla y León.

Actualmente, se trabaja en la topografía general completa; tarea que llevará bastante tiempo si finalmente se hace con ese mismo grado de detalle.

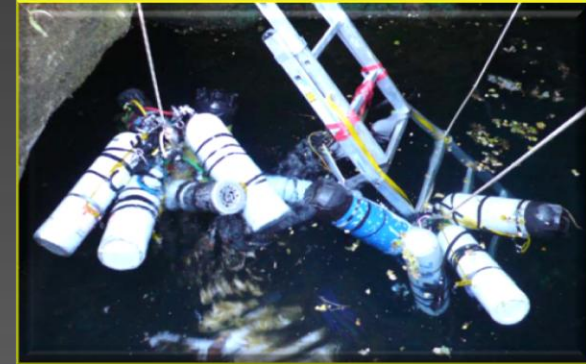

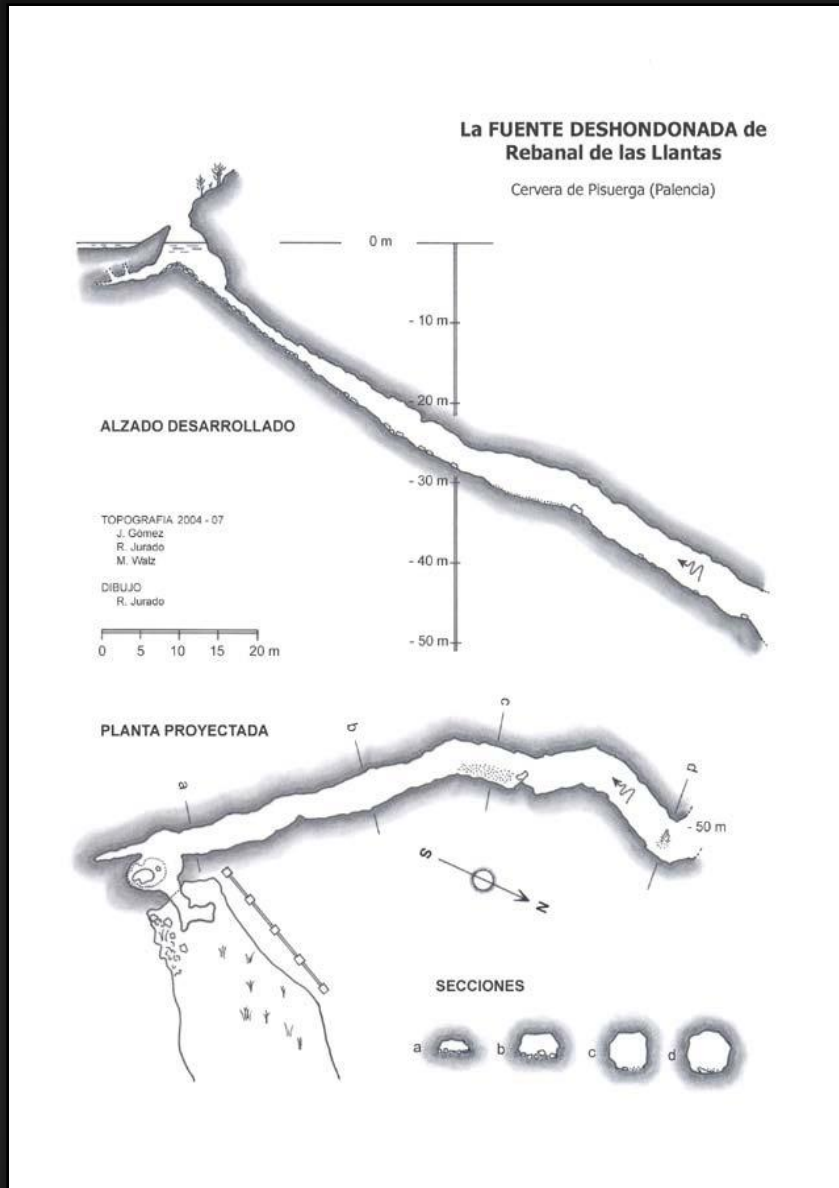

Cronología de las exploraciones 1988 - 2008

1988-1991:

Miembros del Grupo Espeleológico Niphargus (Burgos), exploran la que llamaron SIMA DE LA FUENTE DESHONDONADA, descendíendola y recorriendo el lago interior hasta el sifón surgente, el cual lo sitúan a una cota de -34 m.

Aportan un croquis de la sima; sin embargo, no mencionan su posible conexión con Fuente Deshondonada.

>> *Revista Subterránea*, Nº 1- abril 1994, pág. 41 a 43.

1992-1994:

Nestor Tallada, Manuel Calzado y Javier Amigo, de los grupos KAMI y FLASH (Madrid), realizan las primeras exploraciones de buceo documentadas, alcanzando -42 m. en el S₁. Ellos sí intuyen la conexión de la sima con la surgencia, y atribuyen al S₂, denominado sifón M.F.T. (Miguel Fernández Tabera), un desarrollo explorado (según escriben) de “cerca de doscientos metros”, con una profundidad máxima de -12 m.

Sin embargo, estos datos publicados no concuerdan con los observados en las exploraciones actuales (punta del S₂ a 190/-55), ni tampoco describen la burbuja que se localiza a 120 m. de recorrido; por lo que no queda claro cual fue, realmente, el punto final de sus exploraciones.

Asimismo, denominan a lo que el grupo anterior llamó Sima de la Fuente Deshondonada, como SIMA CAUCINOS.

Tras un reciente estudio pormenorizado sobre el terreno acerca de su denominación, parece más adecuado respetar la toponimia local; lo que justifica utilizar finalmente el nombre de SIMA DEL PICACHO DE LA FUENTE, para denominar a la sima que se abre entre S₁ y S₂.

Finalmente, las exploraciones se detuvieron en aquellos años debido a la carencia de trajes secos y a la necesidad de utilizar mezclas de gases, cuestión que por entonces en España, pertenecía al terreno de la ciencia ficción.

>> *Actas de las III Jornadas Nacionales de Espeleobuceo (Madrid, 6 al 8 de diciembre de 1995).*



2000:

La ubicación de la Fuente Deshondonada queda incluida dentro del territorio que abarca el declarado ese año Parque Natural de Fuentes Carrionas y Fuente Cobre-Montaña Palentina, y de acuerdo con lo dispuesto en su Plan de Ordenación de los Recursos Naturales, se establece a partir de entonces que: “para la realización de actividades de investigación en el Medio Natural será precisa la autorización expresa de la Administración del Espacio Natural”.

>> *Ley 4/2000, de 27 de junio, y Decreto 140/1998, de 16 de julio. Junta de Castilla y León.*

2003:

El 16 de agosto, tras muchos años sin exploraciones, se realiza una primera visita tomándose contacto con la cavidad y constatando las posibilidades de exploración. Rafa Jurado comienza a partir de ahí, los contactos con las administraciones competentes (la Junta de Castilla y León, por un lado, y el Ayuntamiento de Cervera de Pisuerga por otro, como titular de la captación de agua potable que existe en la surgencia), y la consiguiente elaboración de un minucioso proyecto de investigación a largo plazo, el cual es presentado y tras su estudio y valoración, se conceden los permisos pertinentes; continuándose los trabajos ya en 2004, bajo autorización oficial.



2005:

A finales de ese año, miembros de varios clubes madrileños deciden retomar las exploraciones, realizando entre ese año y el siguiente 2006, cuatro salidas de exploración, las cuales quedarán recogidas en el sitio web del grupo GAEM (Madrid). Sin embargo, estas inmersiones no son publicadas en dicha web hasta finales de 2007.

2007:

En agosto, y tras una serie de salidas de fin de semana en años anteriores, se realiza la primera expedición, contando con la autorización oficial, de varios días en Fuente Deshondonada, por un colectivo de cuatro espeleobuceadores españoles y suizos. Como resultado más notable, se consigue la conexión física de ambos ramales del S1, y con ello se demuestra por fin la unión de la surgencia con la sima (Michael Walz, 14 de agosto de 2007).



Dichos resultados fueron publicados en el foro de la Federación Española de Espeleología el 24 de octubre, cuando en ese momento, no había ninguna referencia en todo Internet a las exploraciones de espeleobuceo en Fuente Deshondonada. Esa publicación desaparece misteriosamente al borrarse los contenidos de los hilos de ese foro. Poco después, en noviembre, el GAEM publica en su sitio web los detalles y resultados de las cuatro salidas antes mencionadas; que es el contenido que permanece al día de publicarse esta revisión histórica (enero 09).

2008:

Los trabajos en Fuente Deshondonada continúan en fines de semana, pero es en agosto de este año cuando se realiza la siguiente gran expedición hispano-suiza, coordinada por Rafa Jurado. Como resultados más destacables, se consigue la integral de buceo del S1, siendo Stéphane Girardin (4 de agosto de 2008), la primera persona en la historia en realizarla; así como los resultados en el S2 descritos anteriormente, recogida de datos topográficos, vídeos y fotografías. Se lleva a cabo además, una conferencia-proyección impartida por Rafa Jurado sobre las exploraciones en Fuente Deshondonada, en la antigua escuela del pueblo de Rebanal de las Lllantas, la cual agradece la población como un acto cultural al estar en fiestas. Por otro lado, el Diario Palentino se hace eco de estas actividades, (en un artículo publicado el 12 de agosto).



REPORTAJE de Espeleobuceo Burgos



www.SENSACIONES.org

© by José Angel Ribas Espiñeira

FORO DE SENSACIONES

Más de 27.000 mensajes

Más de 4.100 amigos

The screenshot shows the forum interface for SENSACIONES.org. The page title is "SENSACIONES.org - FORUM". The user "Hala, jaribas" is logged in, with their last visit recorded as "Hoy a las 09:19" and "Mensajes Privados: 0 sin leer, 25 en total".

Foro	Último mensaje	Temas	Mensajes	Moderador
REVISTA VIRTUAL DE BUCEO "SENSACIONES" (2 Viendo) Sección dedicada especialmente a la revista virtual de buceo "SENSACIONES". Descárgate el último número. Tienes un texto y quieres publicarlo, quieres dar tu opinión, tienes algún tipo de idea o mejora a realizar, o te interesa colaborar con algún tipo de sección/apartado.	nº 8 de SENSACIONES... por alfanorita 18-Nov-2007 00:01	10	115	
SUBMARINISMO y BUCEO Todo lo relacionado con nuestra pasión. Dividido en temáticas llamadas:				
FORO PARA PRESENTARSE - BIENVENIDOS (1 Viendo) En este foro os podéis presentar, de esa forma todos nos conoceremos un poco más. De donde sois, cuanto hace que buceamos, nuestra titulación, y lo que cada uno quiera en general. Siempre de forma libre.	me presento al foro por Rafael Roy Hoy 09:43	98	726	
SUBMARINISMO y BUCEO EN GENERAL (1 Viendo) Foro para cualquier tema de buceo, submarinismo e inmersiones. Habla en él de cualquier cosa sobre submarinismo. Foro distendido y ameno.	Dvd DIVE GALÁPAGOS por Rafael Roy Hoy 09:50	132	757	
NOTICIAS (1 Viendo) Todo aquello que consideréis interesante a nivel de buceo y submarinismo o temas relacionados y que queráis incluir. Noticias en general del mundo del buceo-submarinismo.	La cámara hiperbárica de los... por jaribas Hoy 09:11	352	645	
LA PSICOLOGÍA EN EL BUCEO Ansiedad, Etnos, Pánico, Agobio, esas y otras muchas sensaciones tienen su lugar en este espacio. Tus sensaciones, dudas, vivencias, comentarios y desarrolladas. Colaborador Especial: Dr. Antonio Bermejo.	El buceo DFR y los tópicos en... por Susitras 26-Nov-2007 10:05	20	146	

GRACIAS A TODOS

VER MAS NOTICIAS

Conferencia sobre rescate subacuático. Por el GEAS de la Guardia Civil

En la sede del club CIAS de Madrid se va a impartir el día **5 de marzo de 2009**, jueves, a las 20 h. una presentación de los Grupos Especiales de Actividades Subacuáticas de la Guardia Civil (GEAS) en relación a su trabajo en los rescates subacuáticos y en Espeleobuceo.

Esta charla está incluida en la serie de conferencias programadas por el CIAS de Madrid y en ella, personal del GEAS de la Guardia Civil, explicará los pormenores de su actividad, el material que emplea, el desarrollo de un rescate subacuático y cuáles son sus funciones en el ámbito del buceo.

Entender las exigencias que les impone su actividad, su entrega y la seguridad que presta en muchos eventos subacuáticos (campeonatos, vigilancia de entornos submarinos, etc.) nos hará sentirnos más protegidos en nuestro deporte favorito.

Para más información, visitar la web del CIAS de Madrid:

<http://www.ciasdemadrid.com>



CIAS
CIAS de Madrid

GUARDIA CIVIL

GEAS

Conferencia sobre rescate Subacuático. GEAS.

Jueves 5 de marzo de 2009, a las 20 horas
www.ciasdemadrid.com

ÚLTIMA HORA

Dive Log Book

Hojas para tu Dive Log Book

GRATIS

En diferentes formatos y con diferentes opciones, para los que buscas apuntar lo básico y para los que buscan apuntar todos los detalles de su inmersión.

<http://www.sensaciones.org/divelogbook.htm>

Disponible en:

Castellano

Inglés

Francés

Portugués



The form is a comprehensive dive log book page, tilted slightly to the right. It contains the following sections:

- General Information:** Date, Time, Location, and a small world map.
- Weather:** Sky conditions (Sun, Clouds, Rain, Snow, Fog), Wind direction and speed, and Temperature in both Celsius and Fahrenheit.
- Visibility:** Underwater visibility in meters and feet.
- Transport:** Icons for different transport methods: Boat, Amphibious, Motor, Sailboat, and Kayak.
- Equipment:** Checkboxes for various pieces of equipment like BCD, Mask, Fins, etc.
- Logistics:** Total weight and other logistical details.
- Observations:** A large section for handwritten notes.
- Summary:** A table at the bottom for recording the number of dives, total time, and club information.

© by José Angel Ribas Espiñeira - www.sensaciones.org

VER MAS NOTICIAS

NOTICIAS

“12.000 MILLAS EN DEFENSA DE LOS MARES”: SE PRESENTA EL LIBRO SOBRE LA EXPEDICIÓN TRANSOCEÁNICA DEL OCEANA RANGER

El catamarán *Oceana Ranger* recorrió 12.000 millas náuticas desde el Pacífico hasta el Mediterráneo a lo largo de seis meses, iniciando un nuevo estilo de campañas de conservación marina

La expedición realizó 7.000 fotografías en alta calidad y 100 horas de metraje, incluyendo la primera filmación submarina de las montañas del Banco de Gorringe en el Atlántico

La organización internacional de conservación marina Oceana ha presentado hoy *12.000 millas en defensa de los mares. La expedición del Oceana Ranger*. El libro documenta la travesía que realizó el catamarán Oceana Ranger desde San Diego, en la costa del Pacífico, hasta Mallorca, recorriendo un total de 12.000 millas náuticas entre enero y junio de 2005.

El objetivo de la expedición era documentar la diversidad e importancia de la vida submarina y las amenazas que sufren sus ecosistemas. Para ello, el barco contó con una experimentada tripulación de científicos, submarinistas, fotógrafos y camarógrafos que fueron rotando a lo largo de la travesía.

Desde Estados Unidos, el Oceana Ranger llegó a España pasando por México, Costa Rica, Panamá, Honduras y Portugal. Durante la travesía se trabajó en las islas y archipiélagos del Coco, Coiba, Cayos Cochinos, Mujeres, Bahamas, Bermuda, Azores y Baleares, lo que permitió estudiar una enorme variedad de ecosistemas. La expedición tomó alrededor de 100 horas de película y 7.000 fotografías en alta resolución que reflejan la riqueza de la biodiversidad marina y la devastación producida por la pesca destructiva, la contaminación y el cambio climático.



L'ESTARTIT

FESTIVAL INTERNACIONAL MIMA'09 MEDES, IMATGE I MEDI AMBIENT



Patrocini
FETMA MARÍTIMA
del Estany

Del 2 al 7 de juny de 2009

**Open Fotosub Internacional
Mostra Internacional de cinema i video submarí
Concurs On-Line de Fotografia Submarina
Activitats d'educació ambiental
Exposicions fotogràfiques
Personatge convidat
III Mostra d'Art Marítim**

www.mima-medes.org

Organització:

TERROGLA - L'ESTARTIT - ILLES MÈDIES
www.vilaestartit.com

Àrea Protegida
de les Illes Medes

Generalitat de Catalunya
Departament de Medi Ambient
i Habitatges

Col·laboració:



L'ESTARTIT - ILLES MÈDIES
CAMPUS MARÍTIM
2009

CLUB NÀUTIC
ESTARTIT



CENTRES DE BARRIS
DE L'ESTARTIT

Mantenimiento del Regulador de buceo

Por Ing. Guillermo Scionico

Se acercan las vacaciones y comenzamos su planificación,... desde la elección del lugar , reserva de hotel, compra de los pasajes, o preparación del automóvil, el equipo, etc..

Muchas veces esa parte tan importante que es el equipo de buceo no es tenida en cuenta. A nadie se le ocurriría irse de vacaciones en auto a recorrer nuestros paisajes tan hermosos, sin un "adecuado y pormenorizado chequeo del Auto". Sin embargo no pasa lo mismo con respecto al equipo de buceo que vamos a utilizar. Y esto puede llevarlos a pasar un mal momento o sufrir un accidente.

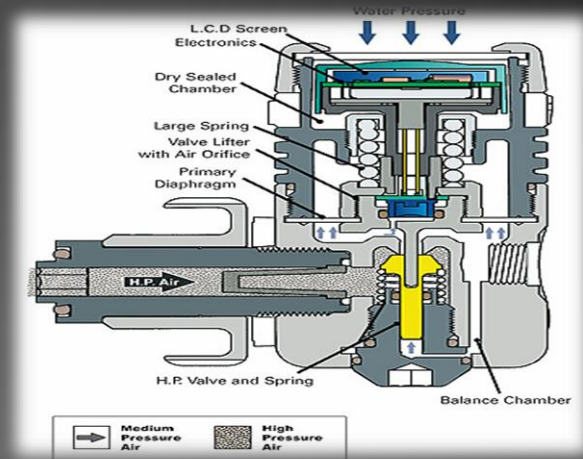

Muchas veces se piensa en el regulador y el chaleco como elementos indestructibles que funcionan siempre y que es lo mismo un equipo de alquiler, o un equipo prestado por la escuela, como un equipo propio. Cuando se trata de un equipo como el SCUBA del cual depende la vida del buceador, es muy importante seguir las instrucciones del fabricante para tener un equipo confiable, con funcionamiento correcto y que cumpla con todas sus especificaciones.

En nuestro País donde no se tiene una consciencia de la necesidad de mantenimiento preventivo. Es menester desarrollar este concepto para evitar accidentes. Es bien sabido que los reguladores son muy confiables. Pero pocos buceadores se dan cuenta de la pérdida de sus características cuando adolece de un correcto mantenimiento. Para ello solo basta probar un regulador que no ha tenido mantenimiento y compararlo con uno nuevo o bien mantenido y nos podremos dar cuenta de como se ha deteriorado en sus características.

¿Porqué debe hacerse el mantenimiento?

Los reguladores deben cumplir mantenimientos periódicos para poder garantizar un funcionamiento adecuado, a lo largo de su vida útil y mantener la garantía.

¿Cuándo un regulador requiere mantenimiento?

Normalmente un regulador de un buceador activo (aquel que bucea más de 15 a 20 buceos anuales) requiere de un mantenimiento anual. Si el equipo es de alquiler deberá realizarse un mantenimiento más seguido, usualmente cada 6 o 3 meses.

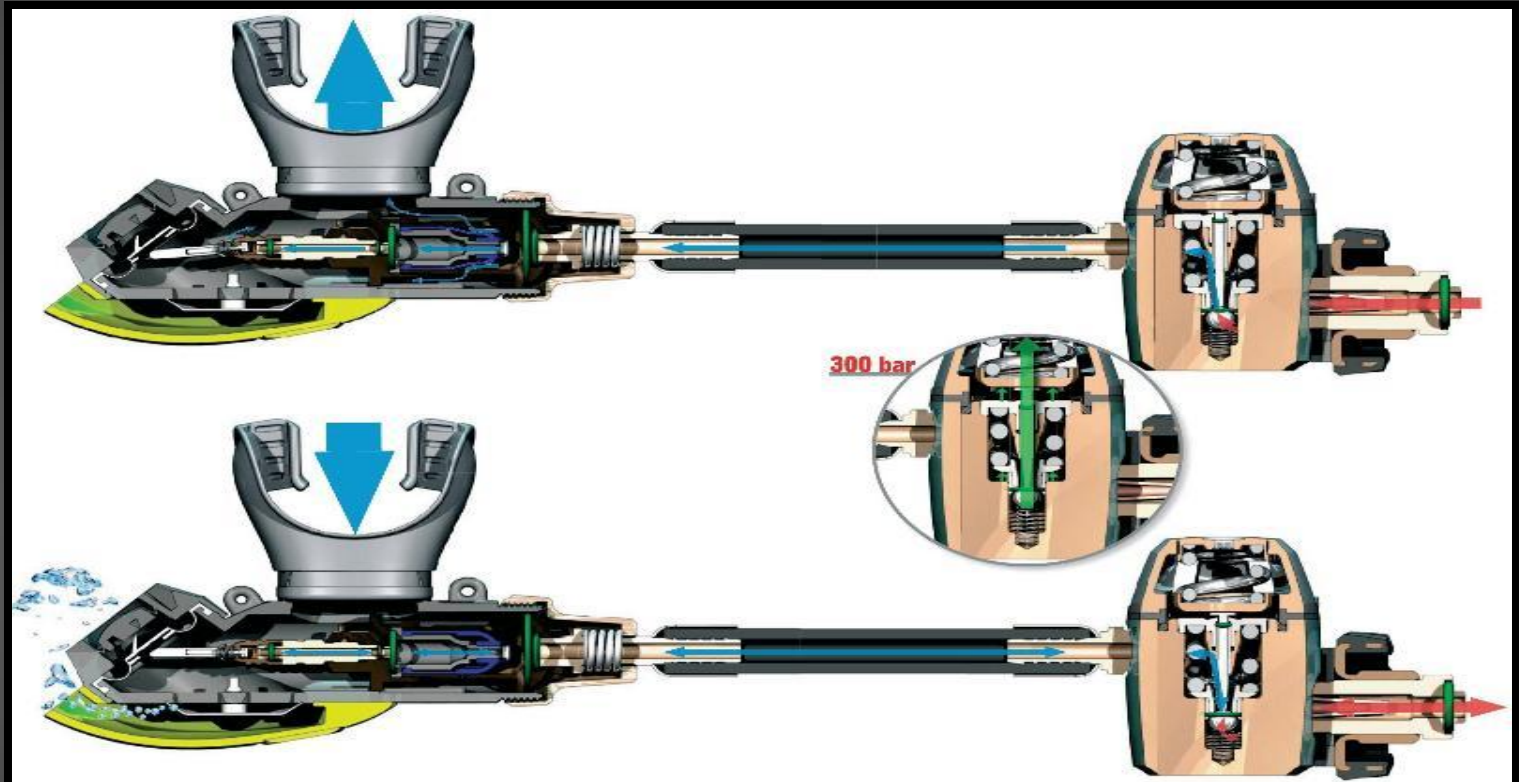

¿Qué hacemos?.

Debemos llevarlo a un centro de Buceo, donde un técnico habilitado realice el mantenimiento adecuado según el fabricante.

Es importante que posea las herramientas adecuadas (existen herramientas especiales para desarmar los reguladores que solo se pueden obtener de los fabricantes de equipo de buceo), el instrumental necesario y los repuestos para el mantenimiento.

Existen kits de repuestos provistos por los fabricantes para realizar el mantenimiento anual. Estos deben reemplazarse si o si independientemente de su estado para asegurar un funcionamiento óptimo del regulador.

Por ejemplo en los reguladores a diafragma es importante cambiar cada vez que se realiza un mantenimiento el diafragma, pues este, está sometido a esfuerzos que lo deforman y de no reemplazarse periódicamente, puede permitir el ingreso de agua salada y detritos dentro del regulador, favoreciendo la corrosión y desgaste prematuro del regulador.

He visto muchos reguladores mal mantenidos que al desarmarlos tienen partes internas con corrosión y con el cromado saltado en la zona donde la deposición de sales o suciedad han favorecido dicha reacción química

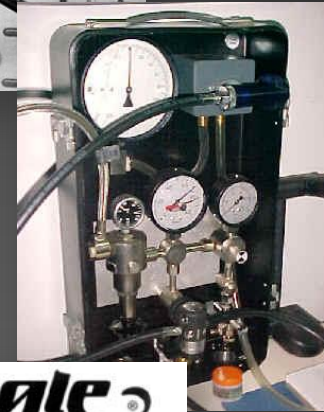

¿Cómo saber cuando un regulador necesita mantenimiento?.

Además de la inspección periódica, un síntoma típico de un regulador mal mantenido que requiere mantenimiento, es un regulador con silbidos o ruidos cuando inhalamos. Un elemento típico que muestra el estado de un regulador es el filtro cónico de entrada de la primera etapa. Un filtro cónico oxidado, con residuos o tapado indica el estado en que se encuentra todo el regulador y requiere mantenimiento preventivo.

¿En qué consiste el mantenimiento anual?. El mantenimiento a realizar lo podemos dividir en:

- Chequeo de fugas o pérdidas.
- Desarme e inspección
- Limpieza.
- Reemplazo de elemento defectuosos o desgastados.
- Armado.
- Calibración y prueba.

Chequeo:

el testeo de posibles fugas de aire o rotura de mangueras se realiza con el regulador presurizado y sumergido en el agua. Se buscará cualquier pérdida de aire.

Desarme e inspección:

se desarma el regulador siguiendo las instrucciones del fabricante y se verifican las piezas sometidas a esfuerzos y desgaste para detectar roturas, rajaduras, metales cromados picados o desgaste prematuro.

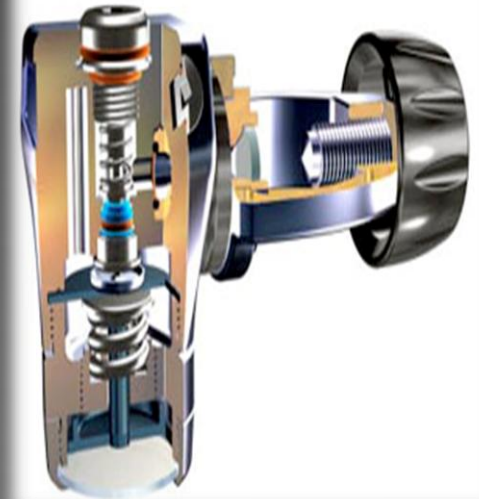

Limpieza:

Se limpian las piezas plásticas en solución detergente y las piezas metálicas en cuba de limpieza por ultrasonido.

Reemplazo:

se reemplazan los elementos indicados por el fabricante (kit de repuestos para primera y segunda etapa), independientemente que estén en buen estado, es indispensable para mantener las características del regulador. Además también se reemplaza cualquier elemento deteriorado. Se lubrican las piezas.

Armado:

se arma el regulador siguiendo las instrucciones del fabricante, es muy importante seguir estas instrucciones, pues un armado incorrecto o sin seguir el orden puede llevar a un funcionamiento incorrecto a la rotura de alguna pieza. (por ejemplo el denominado pin transfer o push rod o lifter de los reguladores a diafragma, que puede torcerse).

Calibración y prueba:

los reguladores requieren de varias calibraciones para asegurar su rendimiento . En la primera etapa se verifica la presión intermedia y se ajusta al valor especificado por el fabricante, (normalmente 135 PSI). Una primera etapa con una presión superior a la normal tiene tendencia a entrar en flujo libre y una presión menor hace al regulador duro al respirar. (mayor esfuerzo de respiración). En la segunda etapa se ajusta la posición de la palanca de la válvula, para evitar flujo libre si esta muy elevada y una zona muerta si esta muy baja. . La mejor indicación de rendimiento del regulador esta dado por el esfuerzo de respiración, que se expresa como un valor máximo expresado en cm de columna de agua, tanto para la inhalación como expiración.



También suele graficarse este esfuerzo según el volumen de aire respirado. Otro parámetro es el trabajo necesario para inhalar y exhalar, expresada en joules/litro (wob, work of breathing)

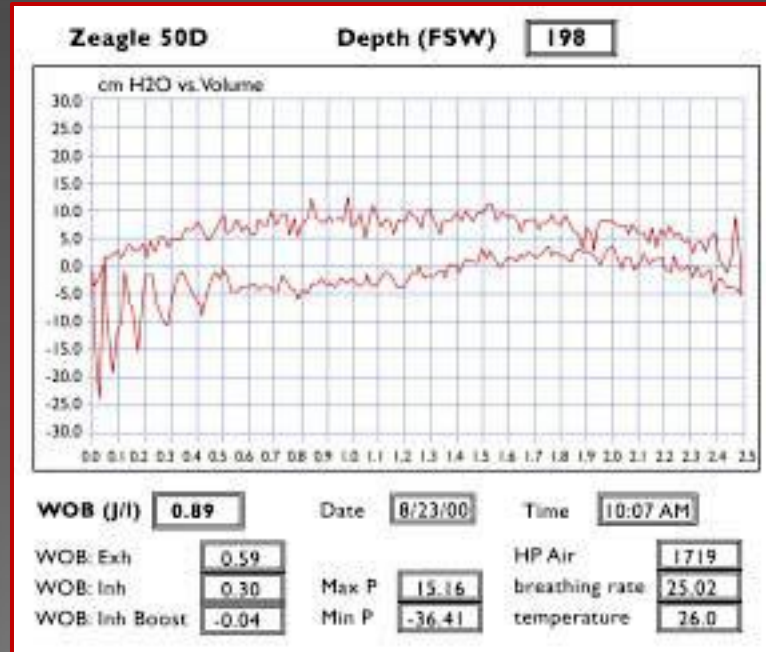

¿Qué hacer después del buceo?.

además del mantenimiento periódico, vamos a indicar que debemos hacer para mantener en buenas condiciones el equipo.

- Luego del buceo, purgar varias veces el regulador mientras esta conectado al tanque para eliminar todo resto de agua o humedad.
- Secar el tapón antipolvo con el aire del tanque y colocarlo en la entrada de aire de la primer etapa y ajustar.
- En el caso de segundas etapas con ajuste de esfuerzo de respiración cerrar un poco el ajuste para evitar ingreso de agua a la manguera.

- Colocar el regulador en un baño de agua dulce, durante media hora para aflojar cualquier residuo y resto de sal.
- Enjuagar bien, sin aplicar chorro de agua a alta presión.
- Nunca purgar el regulador bajo el agua cuando se lo enjuaga.
- Guardar el regulador seco y con la segunda etapa hacia abajo, para escurrir cualquier posible resto de agua en las mangueras.



Resumen:

La importancia de esta nota es crear conciencia de realizar el mantenimiento anual preventivo a nuestro equipo. Sobre todo antes de realizar nuestras vacaciones de buceo. De esta manera evitaremos el mal momento de que un regulador falle en lo mejor del buceo y nos dedicaremos tan solo a disfrutar de este hermoso deporte.

ALPHA Subacuatic



Alpha Subacuatic (<http://www.alpha.es>) y SENSACIONES te ofrecen una exposición fotográfica permanente ubicada en su local/tienda de Barcelona, sito en la calle Numancia nº70.

En ella podrás disfrutar de una amplia colección de imágenes submarinas al mismo tiempo que adquieres tus productos de buceo en una de las principales tiendas del sector.

El acceso por supuesto es **GRATUITO**



LOS MEJORES DEL 2008

FOTOSUB



Con esta sección queremos hacer un homenaje a todas y cada una de las fotos que han participado en el concurso mensual que hacemos en **SENSACIONES**. Para ello, os ofrecemos las 12 fotos seleccionadas durante estos meses como **“FOTO del MES”**.

Recordar que vosotros también podéis participar en este concurso y ser uno de los elegidos para aparecer en la revista **SENSACIONES** y que todo el mundo disfrute con vuestra fotografía.

Participa en el concurso **“Foto del mes”** publicando la tuya en esta dirección:
<http://www.sensaciones.org/forsensa>

VER MAS NOTICIAS

FOTOSUB



ENERO 2008
VICTOR ROMERO



FEBRERO 2008
YOLANDA CORONADO



Morena Gigante Gymnothorax Javanicus

Maldivas 07

Chromi

VER MAS NOTICIAS

FOTOSUB

GALATEA DE LOS CRINOIDEOS ALLOGALATHEA ELEGANS



FILIPINAS 2007 (CABILAO)

Y. CORONADO

MARZO 2008

YOLANDA CORONADO



ABRIL 2008

MIGUEL A. RODRIGUEZ



Gusanos de Fuego

Miguel Angel Rodriguez

VER MAS NOTICIAS

FOTOSUB



Marcos Solé Insua

Okobe Thila - Maldivas 2008

MAYO 2008
MARCOS SOLÉ



JUNIO 2008
YUYEIKER



Pelagia Noctiluca

VER MAS NOTICIAS

FOTOSUB



Angel Manso



JULIO 2008
ANGEL MANSO

AGOSTO 2008
YOLANDA CORONADO



VER MAS NOTICIAS

FOTOSUB



SEPTIEMBRE 2008
MAVERICK



OCTUBRE 2008
OSCAR



Oscar Z.

VER MAS NOTICIAS

FOTOSUB



NOVIEMBRE 2008
MAVERICK



DICIEMBRE 2008
OSCAR





Tu galería de fotos GRATIS en Internet

WWW.FOTOBUCEO.COM

SENSACIONES.org sigue ampliándose, y para ello ha creado el portal www.fotobuceo.com, un sitio donde poder compartir tus fotografías con todos tus amigos, al estilo YouTube. Un sitio donde tener tu propia galería de fotos actualizadas por ti mismo.

12 categorías de imágenes de buceo debidamente ordenadas donde incluir la tuya. Galerías de fotos personales. Fotos más comentadas. Fotos más votadas.

Posibilidad de enviarle a quien quieras esa foto que tanto te gusta por correo electrónico en formato de postal "con sello y todo".

Y como todo en sensaciones, totalmente GRATIS.

Entra en www.fotobuceo.com y comparte esas fotos de tus inmersiones y viajes con todos tus amigos.



VER MAS NOTICIAS

NOTICIAS

Maldivas gestiona proteger a los tiburones ballena

Maldivas ha dado los primeros pasos hacia el establecimiento de un área protegida para los tiburones ballena.

Maldivas ha dado los primeros pasos hacia el establecimiento de un área protegida para los tiburones ballena. El gobierno respaldado por la iniciativa y apoyada por los biólogos, profesionales de buceo y los representantes de la comunidad local.

Durante años, las Maldivas ha sido reconocida por sus encuentros con el tiburón ballena que, aunque no esta durante toda la temporada como los de las Seychelles, son avistados en todos los atolones durante la mayor parte del año. Varios lugares - en particular los expuestos al exterior del arrecife del atolón Ari Sur - se han convertido en focos de tiburones-ballena que atraen a los barcos cargados de snorkellers diariamente.

Liderando el movimiento para organizar y regular estos encuentros un grupo de biólogos, que han formado en las Maldivas un programa de investigación sobre el tiburón ballena (MWSRP). Desde 2006, que este grupo ha ido investigando las poblaciones y el comportamiento de los tiburones ballena en este paraíso a través de foto-identificación, encuestas.



VER MAS NOTICIAS

NOTICIAS

Hasta el momento, una base de datos de 100 tiburones ha sido compilado y se está utilizando para seguir los movimientos de los tiburones alrededor de los atolones. El grupo también está investigando las historias de otros focos de tiburón ballena a través del archipiélago: se cree que la afluencia de estos ejemplares alrededor de las Maldivas, es porque encuentran en sus aguas una alta concentración de - zooplancton - en zonas relativamente pequeñas. El plan a largo plazo es establecer áreas protegidas en barco y buceo, donde se controlará la actividad, y donde los tiburones tendrán un refugio de la pesca en alta mar.

Se celebró una reunión a finales de 2008 para examinar formas de proteger a los tiburones y la garantía de que todos los barcos se ajusten a un código de conducta.



Sistema de noticias RSS en el foro de SENSACIONES

Amigos y Amigas, ya podéis disfrutar de todas las noticias de SENSACIONES a través del sistema RSS de lectura de noticias, sólo subscribiéndoos a aquellos foros que os interesen.

Para aquellos que tengáis Outlook 2007, podéis recibir las noticias directamente a través del mismo, sin tener que visitar el foro.

Para aquellos que tengáis Windows Vista, tenéis el Windows Sidebar, esa barra que aparece a la derecha del escritorio. Si no tenéis añadido el gadget de noticias podéis añadirlo pulsando en el icono inferior de la Windows Sidebar y seleccionando Añadir Gadget. También podéis pulsar sobre el botón con el símbolo "+" de la barra y añadir gadget. Elegir el gadget "Encabezados de la fuente". Así os mostrará todas las fuentes RSS a las que estéis suscritos.

Esperamos que os guste esta iniciativa.

El equipo de
www.SENSACIONES.org

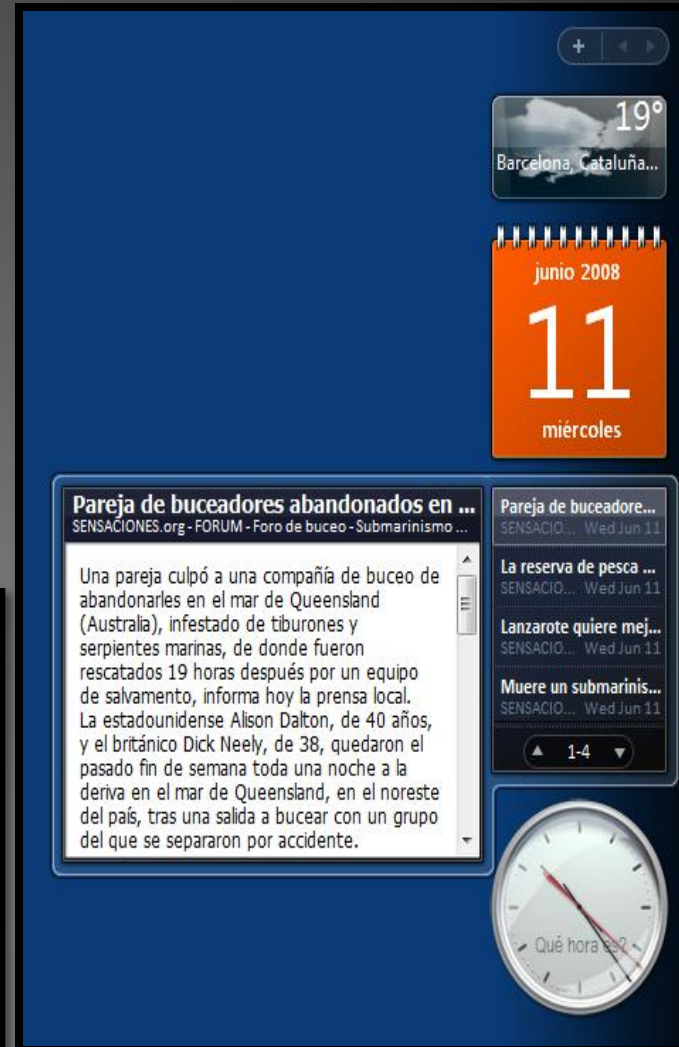

HISTÓRIAS DE BUCEO

TUS RELATOS

Hola a todos. Me llamo Nicolás y tengo 15 años. Vivo en Gran Canaria y no hace mucho que empecé a practicar este deporte. Mi afición al mar y el vivir en una isla incentivaron aún más mis ganas de probar nuevas SENSACIONES bajo el mar. Con tubo o botella, con aletas o sin ellas, armado con mi cámara o únicamente con mis ojos, intento cada vez que puedo, darme una escapada al gran azul.

Estas que os cuento a continuación son mis pequeñas historias de buceo. Mejor o peor contadas, espero que les hagan recordar sus maravillosos primeros momentos en esta fantástica afición que nos une.

A 25m bajo el agua

Empezaba un nuevo, día. Eran las ocho y media de la mañana y acababa de ser despertado. Fui a lavarme la cara y a coger las cosas que debía llevar al lugar de la inmersión, al Cabrón. Tales como una toalla, unos calzoncillos y la cámara que el día anterior había sustraído de la habitación de mi tío. Hoy me apetecía sacar algunas fotos por allí, me parecía un sitio muy bonito para hacerlo.

Con la bolsa llena de lo que necesitaba fui acompañado de mi padre hasta el coche. Las cajas con los materiales y las dos botellas ya estaban. No sé cuando las puso pero ya estaba todo preparado para salir.



Paramos en la primera gasolinera que vimos, sin salir todavía a la autopista y compramos allí una Coca-Cola para mi padre, cosa que no me gusta nada que se beba antes de la inmersión, una botella de agua sin gas y fría y una chocolatina para mí. El hecho de que fume y beba bebidas con gas antes y en medio de una o varias inmersiones es un hecho que odio, preferiría que no lo hiciera, pero uno nunca sabe lo adicto que puede ser algo hasta que no puede dejar de probarlo.

Ya completamente listos partimos hacia nuestro destino, la playa del Cabrón. Nombre que se le dio por un conquistador. Pero que también se le habría podido poner, y muy tranquilamente, por su “camino de cabras” como carretera o por su viento. El cual no te dejaba oír más bien nada y casi me movía más que mis propios pasos.

Camino hacia allí intenté tomar algunas instantáneas, pero no salieron bien. El cristal y el hecho de estar en movimiento no me dejó sacarlas bien. También intenté tomar algunas durante la carretera de acceso al Cabrón, pero creo que ese movimiento del coche y otra vez el querido cristal no favorecieron en nada para una buena foto.



Antes de empezar a bajar mi padre vio el mar muy picado, y decidió llamar a Oli, pero este no cogía el teléfono, seguramente por estar en ese momento bajo el agua.

Ya que no lo cogía, y aún viendo el estado del mar mi padre decidió continuar hasta el final.

Cuando llegamos parecía no haber nadie, nadie de los que siempre van allí con nosotros. Cómo la pareja de casados, la de amigos, y Ulises, el solitario. Pero si estaba Oli, o por lo menos su coche. Salimos del coche casi sin querer, ya que fuera era difícil permanecer con los ojos abiertos con tanto viento y arena en él. Justo saliendo del coche me pareció ver a Pedro, y como no era él. También vi a Nandu, pero al no conocerlo, no lo saludé. Hablé un poco con Pedro, sobre el mar y diversas otras cosas, y me dijeron que ellos se iban para Sardina. Yo también esperaba irme ya que veía el mar y no me tranquilizaba nada. Pero en su defecto, podía ser un muy buen método de aprendizaje.

Ellos se fueron, y llegó la pareja del curso, pero sólo ellos. Al parecer los otros ya habían aprobado. Aquí sólo estábamos los que nos había resultado más difícil algo, cómo las gafas. Esos éramos Alicia y yo. Mi padre e Iñaki eran complementos a la carga.

Después de un pequeño rato de espera salió del agua Oli. Con él salió un conocido del curso, un hombre del cual incluso después de la inmersión desconozco el nombre y que nos acompañaría durante ella. Hablamos sobre el estado del tiempo, pero Oli dijo que parecía más de lo que era, y que perfectamente nos podríamos meter. Dicho y hecho, empezamos ipso facto a montar nuestros equipos. Yo tuve problemas para con la junta del chaleco y al regulador. Pero Oli supo arreglarlo en un momento. Montando el equipo mi padre se entrometía en todo, cosa que me molesta, pero que lo hace con su mejor intención.



Ya estábamos vestidos, y quería sacarnos unas fotos, pero las llaves las tenía Oli. Ya que él se las lleva en una caja estanca la mar de preciosa. Bajamos por esa empinada cuesta y nos preparamos para meternos en el agua. En ese momento apareció una pareja con los chalecos salvavidas y trayendo una piragua con ellos, Oli me dio sus aletas y fue a ayudarlos, junto con él, su compañero de inmersión y un inglés, y digo inglés por sus características físicas (color de pelo y piel, forma de hablar, etc.)

Al principio pensé que era una emergencia, que se habían caído o alguna cosa por el estilo. Pero luego vi que era sólo para ponerse a salvo de las corrientes, y que por eso tenían que tirarse. No vaya a ser que se dieran contra unas rocas. Como siempre yo era el primero en entrar. Me coloqué las aletas, tras unos cuantos resbalones intenté meterme en el agua. El compañero de Oli ya estaba allí y me esperaba. Así que inflé el chaleco cansado de ponerme y aguantar el equipo y partí hacia el agua.

En ese punto siempre, pero siempre me termino cayendo. Pero esta vez fue especial, me caí con todo ese peso sobre la rodilla izquierda, y me dolió durante casi toda la inmersión. Bueno, ahora mismo, muchas horas después casi no lo aguanto. Tras el dolor inicial me metí en el agua y nadé hacia un lugar seguro. Allí el compañero de Oli me dijo que me agarrara a su botella. Todos hacían lo mismo, se agarraban al último. Ya cuando sólo quedaba por sumergirse Iñaki y Oli, el compañero de este nos llevo un poco más adentro, hacía “el agujero”, lugar dónde empezaríamos la inmersión.

Todos juntos pero no revueltos empezamos a descender, me impresionó la tranquilidad y soltura con lo que lo hice. Parece que ya controlo un poco y me alegré mucho por ello. Hoy me toca con mi padre en la inmersión, así que iba pegado a él. Oli iba delante, le seguía la pareja y luego mi padre y yo. El compañero de Oli iba por encima de nosotros controlándonos, vigilándonos.

En esos momentos miré hacia adelante, y veía a la pareja y a Oli aleteando, pero a la vez yendo a derecha y a izquierda por la corriente. Cosa que me pareció más un baile que a otra cosa. Cuando me di cuenta yo también era arrastrado por la corriente a derecha e izquierda. Pero me resultó más gracioso que peligroso. No hacía mucho que la inmersión había empezado, pero yo me daba contra las rocas, así que inflé un poco el chaleco. Dado que soy impaciente y que no controlo la flotabilidad lo hinché mucho, y casi acabo en superficie. Menos mal que mi ángel guardián estaba cerca, el compañero me ayudó a descender. Yo nadaba para el fondo, pero no encontraba mi válvula trasera, y mi chaleco no vaciaba, ya que, seguramente, no lo había bien.

Tras el pequeño susto continuamos con la inmersión. Hoy yo iba muy pendiente de mi compañero, mi padre. Y lo miraba cada tres segundos y le preguntaba cuanto aire tenía a menudo. Llegamos a los acantilados, el fondo ahora estaba a más de veinte metros, y yo no sabía qué hacer. Hasta entonces no me habían dejado bajar tanto, así que miré al compañero de Oli, en busca de algo de información. Este me dijo que bajara, así que lo hice. No lo ocultaré, estaba asustado en ese momento, pero no me importaba, tenía que bajar.

La sensación era extraña, las rocas eran gigantes, y allí sí que había muchos peces, no con mucho colorido, pero sí muchos. En ese momento miré para arriba y no vi la superficie, cosa que no me había pasado nunca, miré mi manómetro y la aguja estaba a veinticinco, Nunca había estado a tanta profundidad. No sé si fue por eso o porqué pero empecé a ponerme algo nervioso. Pero recordé un Post del foro en el que hablaba de que se iba tranquilizando. Eso intenté hacer, pero no lo conseguí.

En ese momento apareció otra vez mi ángel guardián, quién me preguntó si estaba bien y me agarró. Yo le dije que más o menos con la mano. Así que hizo la demostración de cómo debía respirar, algo muy pausado. Yo le seguí y así me tranquilicé. Durante unos pocos metros fuimos así, él pegado a mí, casi agarrado y preguntándome cómo estaba cada muy poco tiempo. En ese momento yo no conseguía ver a mi padre, pero sí veía como el compañero de Oli lo hacía, y me quedaba con su gesto de mirar un poco para atrás.

En un punto no muy lejano, más o menos a la mitad de la vuelta, vi cómo mi nuevo compañero le decía a Oli algo con gestos. Sólo pude distinguir uno, el de estar mal. El cual lo relacioné a mí. En ese momento vi cómo Oli le dejaba su otro regulador a Alicia, cosa que me sorprendió. Y seguidamente, el compañero de Oli me lo dejó a mí. Era por el aire que teníamos, no nos sobraba y necesitábamos algo para las maniobras.

Era una sensación extraña, pero no me desagradaba el estar respirando el aire de otro. Puede ser un gesto egoísta, pero para mí no lo era. Llegamos al fondo del agujero, a unos seis metros de superficie, desde abajo la veía alborotada, no muy pacífica. En ese momento yo estaba concentrado en el fondo, me caía mucho por la corriente, así que tenía que apoyar las manos. Cuando levanté la cabeza el compañero de Oli se quitó el regulador, e hizo la señal de que no tenía aire. En ese momento no supe reaccionar, nadie supo. Y Oli le dio su regulador. Pensé que era una maniobra, pero tampoco hay excusa. Otro día tendré que estar mucho más atento.

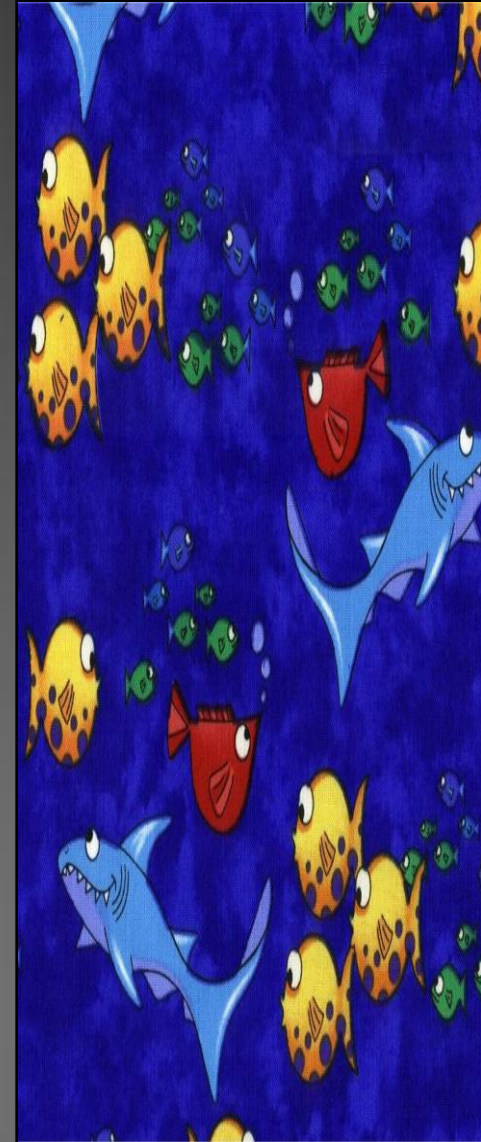



Vi como Oli le daba su regulador, no el Octopus, cosa que no vi correcta, pero supuse que él sabría por qué. En ese momento, Oli se fue con Iñaki, pero el compañero de Oli volvió a hacer la señal de que no tenía aire, en ese momento si me vi capaz. Me quité mi regulador y se lo di. Mientras yo soltaba el aire lentamente. Así lo hicimos todos, ya sólo faltaba la maniobra de las gafas. Oli estaba detrás de mí y su compañero delante, este último agarrándome.

Hice el vaciado medio primero, y procedía a hacer el completo. Y mira tú por dónde que lo hice, sin problema alguno me quité las gafas y me las volví a poner, soltando mucho aire por la nariz. Y, no sé si porque no se llenaron del todo o yo es que lo hice con mucha fuerza que en una respiración me quité toda el agua de ellas.

Cuando vació las gafas, ya cuando tengo solo aire dentro de ellas, me da en los ojos una sensación de picor, que se quita en un momento. No sé si es cosa mía o de qué, supongo que de la sal del agua. Pero creo que me estoy acostumbrando a ella, este es otro motivo de alegría. Yo quería repetirlo, pero me dijeron que no.

En ese momento supe lo ilusionado que estaba con mi nuevo aprendizaje. Yendo al punto desde dónde saldríamos a superficie vi a unos cinco buceadores haciendo no sé qué cosa al lado de una roca. Tampoco presté mucha atención, en ese momento me fascinaba más la tensa superficie. Cuando iba al lugar dónde esperaríamos de rodillas a subir uno a uno le di sin querer un tremendo rodillazo a Alicia, cosa de la que le estuve pidiendo perdón un buen rato. Pero que pareció no importarle mucho.

Tocaba salir, y no parecía muy fácil hacerlo. Así que fui con cuidado. El compañero de Oli me llevó hasta un lugar dónde hacía pie y me quitó las aletas. No sé cómo pero encima de mí estaba Oli y ya las tenía. Me ayudó a levantarme y acto seguido se zambulló en el agua, ya sin equipo. Yo aproveché que tenía todo puesto y subí aquella desdichada cuesta. Mientras veía a todas aquellas personas esperando por entrar, antes aquello vacía ahora estaba a rebosar. Llegué al lado del coche y dejé allí los plomos y el chaleco con la botella. Y bajé con los demás para hablar sobre la inmersión y ayudar a cargar parte del equipo.

Oli nos comentó que le había parecido una buena inmersión, y que por fin había controlado lo de las gafas. Con su particular humor claro. El compañero de Oli nos comentó que era la última inmersión y que en poco tendríamos todo lo que nos hacía falta para continuar nosotros solos.



Ahora tocaba quitarse el equipo, cosa que nunca es sencilla. Después de muchísimas peleas con el traje y los escarpines lo conseguí. Siempre me había fijado que los demás lo conseguían antes que yo. Pero ahora me daba cuenta que era porque ellos tenían uno húmedo, y yo un semi-seco.

Hablamos otro poco y nos despedimos, ahora tocaba volver por el mismo camino de cabras por el que vinimos ya hace unas dos horas. No sé si sólo me pasa a mí, pero cada vez que hago una inmersión, de las pocas que he podido hacer al salir nunca tengo la precisión de saber la hora.

Pasado ese famoso camino usado cómo carretera llegamos a la gasolinera más cercana, todavía sin salir de Arinaga. Y nos comimos allí unos sándwiches y unas bebidas. En el caso de mi padre una cerveza sin, en el mío una Coca-Cola. En ese momento miré hacía una herida que me hice con la bicicleta, una de dos milímetros de profundidad. Antes con algo verde hasta arriba del todo, ahora volvía a ser profunda, pero de un color mucho mejor, uno rojo.

Por fin llegamos a casa, y tuvimos que empezar a subir el equipo. Son dos pisos de escaleras, y con mi rodilla como la tenía y el resto del cuerpo tan cansado solo pude subir una botella. Mi padre y mi madre subieron el resto del equipo.

En ese momento solo pensaba en tumbarme en la cama y descansar. Dormir un poco y recuperar el sueño perdido durante la semana con el agobio de empezar de nuevo a estudiar. Pensé en dormir dos horas, pero ni caso al despertador. Me desperté nueve después.

En ese momento comí, y empecé a crear esta crónica, crónicas que por cierto, me encanta hacer. Ya la he terminado y ahora tendría que endulzar mi equipo. Pero mi padre me ha dicho que lo haga mañana, ya que el suyo está colgado por allí y no quiere que lo manche con el barro del mío.

Esta crónica se acaba, y como siempre he disfrutado haciéndola. Cuantas más hago más me gusta hacerlas. Ahora espero hacer mi próxima inmersión. Seguramente será el sábado que viene. Y sin duda la haré con Oli. No sé a quién se llevará para acompañarnos, pero siempre elige bien. Hasta ahora sólo ha traído ángeles, sólo ángeles.

Esta es la historia de mi cuarta inmersión en la Playa del Cabrón, la sexta en total si contamos las otras en las que sólo me remojé el culo. Hoy he podido hacer todas las maniobras y por fin he acabado mi curso. Ahora habrá que esperar a la próxima inersión, donde ya seré buceador de Fedas B1*. Cosa de la que me siento muy orgulloso.

Para cualquier cosa mi Messenger es alfajulietalfa@hotmail.com Me gustaría compartir SENSACIONES y experiencias con vosotros. Muchas gracias por la atención prestada. Hasta la siguiente historia. Un Saludo, Nico.

Un saludo. NICO



MERCHANDISING
SENSACIONES
Identifica tu pasión

Foro !!GRATIS!! para tu centro de buceo

En SENSACIONES, seguimos trabajando para ayudar a la comunidad de submarinistas y buceadores del mundo.

Para ello, se ha habilitado una nueva sección dentro de los foros. Una sección para centros y escuelas de buceo que no tengan foro propio y deseen tener su propio foro para comunicarse con sus socios, amigos o clientes.

Así podéis tener un lugar donde ofrecer sus servicios, salidas y hablar con vuestros socios, clientes o visitantes. De esa forma además tendréis un lugar de reunión en común y podréis compartirlo con una gran comunidad de submarinistas como es la de SENSACIONES.

Anímate y si tienes un centro y deseas tener tu propio foro solo tienes que solicitarlo a: info@sensaciones.org y en 24h lo tendrás creado.

ES GRATIS

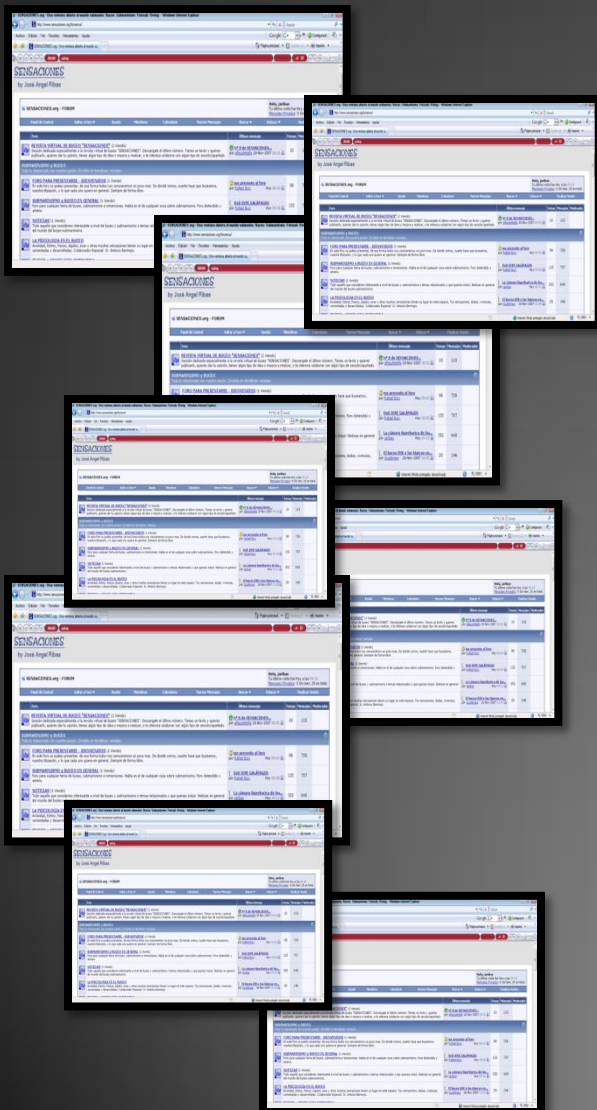

La foto del mes “Enero 2009”



Esta es la foto del mes de Enero elegida por los miembros del foro de **SENSACIONES** como mejor foto del mes. Felicitaciones a:

CANITO24

Participa en el concurso “Foto del mes” publicando la tuya en esta dirección:

<http://www.sensaciones.org/forsensa>

Otras fotos presentadas al concurso "Foto del mes" Enero 2009



Fuerteventura Enero 2009

Miguel Angel Rodriguez



cabo villano

Cookies ©2008



© Fotos Sensaciones

Caballito Pícnico



XOAN



ricardo © 2008



J. Comas © 2009

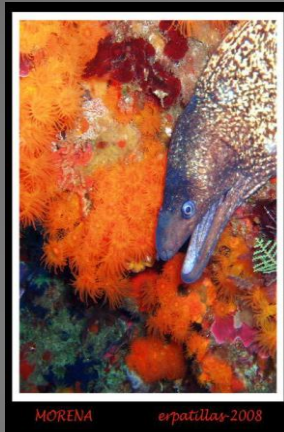

MORENA

erpatillas-2008

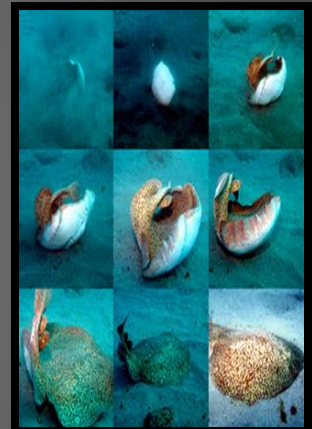

Turismo al HMHS Britannic

Simon Mills historiador de la Marina, que compró los restos del HMHS Britannic desde el gobierno del Reino Unido en 1996, tiene previsto ofrecer excursiones en sumergible a los restos del naufragio, que se sitúa a 122 mts frente a la isla griega de Kea.

La británica es una de las principales líneas del naufragio, de más de 6mts más largo que el Titanic, y es considerado como uno de los mejores y más difíciles en el mundo si hablamos de buceo técnico . Se perdió en 1916 en su sexto viaje en su nueva y ultima función como buque hospital durante la Primera Guerra Mundial.

Treinta de sus 1062 tripulantes murieron en el naufragio.El explorador submarino Jacques Cousteau encontró los restos del naufragio en 1975 y acto seguido los buzos comenzaron a visitar el sitio cada año.

Mills dice que aumenta las posibilidades para otros visitantes puedan ver los restos del naufragio de mayor relieve por su importancia histórica. El viaje a 120mts por mini-sub toma diez minutos, dijo, en comparación con el mínimo de dos horas y media por buceadores técnicos para llegar a los restos del naufragio.



VER MAS NOTICIAS

NOTICIAS

"Después de estar perdido durante más de medio siglo, el HMHS Britannic pronto podría ser la mayor atracción de ver en el Mediterráneo", dijo Mills. "Nuestro plan es empezar con tres o cuatro plazas sumergibles. Este proyecto no es sólo turismo, sino también acerca de la educación, la conservación y la arqueología submarina ».

Mills dice que el HMHS Britannic era diferente a su buque gemelo, ya que está muy bien preservado e intacto. El Titanic, dijo, se está desintegrando a causa de que las bacterias se alimentan de hierro en su entorno frío Atlántico.



TODOS LOS CENTROS DE BUCEO

Listado con más de 400 centros de buceo

Sabias que en www.SENSACIONES.org, tienes toda la lista de centros de buceo de ESPAÑA, constantemente actualizada?

Además también puedes localizar todos los centros de buceo de ITALIA en un acuerdo con Fondali.it, y de otros países que vamos agregando.

Si tienes un centro de buceo y no está en la lista o los datos han cambiado, envíanos un email y lo modificaremos/incluiremos totalmente **GRATIS**.



INICIO | FOROS | EXPOS | CONTACTO www.SENSACIONES.org

ESCUELAS y CENTROS de BUCEO
Los mejores sitios para aprender a bucear y disfrutar tus inmersiones



CENTROS - ESCUELAS DE BUCEO EN ESPAÑA
(aproximadamente 500 centros de buceo registrados)

SELECCIONA UNA PROVINCIA DE LA LISTA

Cantabria

Tienes un centro/escuela de buceo y deseas aparecer en este listado totalmente GRATIS. **PULSA AQUI** e informate de cómo hacerlo.
Si además quieres que salga de forma **RESALTADA** y **DESTACADA**, **PULSA AQUI** e informate de cómo hacerlo.



INICIO | FOROS | EXPOS | CONTACTO www.SENSACIONES.org

ESCUELAS y CENTROS de BUCEO
Los mejores sitios para aprender a bucear y disfrutar tus inmersiones



CENTROS - ESCUELAS DE BUCEO EN ALICANTE

Elije una opción

Casco Antiguo ALICANTE Pulsar sobre la bandera para ver toda la información	EEAS ALICANTE Pulsar sobre la bandera para ver toda la información
Club de buceo Alicante ALICANTE Pulsar sobre la bandera para ver toda la información	Tabarca Sub ALICANTE Pulsar sobre la bandera para ver toda la información
Celacanto ALICANTE Pulsar sobre la bandera para ver toda la información	Greenwich ALICANTE Pulsar sobre la bandera para ver toda la información

Apreciados amigos y seguidores de este proyecto que también es vuestro. Una vez finalizado en SENSACIONAL y GENIAL “Decálogo” del Maestro Chupiguay, y ofreciéndonos este gran personaje continuación de sus escritos, seguimos publicando parte de su legado, en esta ocasión con :

EL CONSULTORIO DE CHUPIGUAY

nuevamente el maestro nos referirá utilizando su personalizada forma de ver este nuestro maravilloso mundo de burbujas a todos aquellos personajes y habitantes del mundo submarino. Esperamos que disfrutéis con esta inigualable obra.

Si la sonrisa alarga la vida, espero daros unos días más de ella con esta serie.

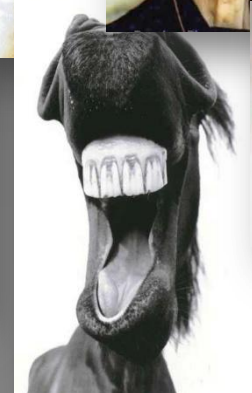
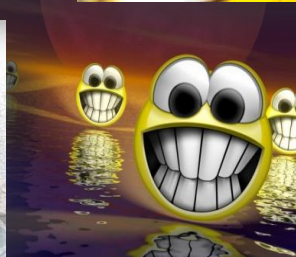

EL CONSULTORIO DE CHUPIGUAY

Sobre el Tuning, Patatuning y Tontolabatuning

Estimados discípulos (y amadas discípulas).

Tras una pausa -merecida, como siempre- de vuestro idolatrado maestro, es para mí un botivo de orgullo y satisfacción acordarme esta noche a todos los hogares de... er... no, perdonad, esto es el borrador del discurso que me ha pedido mi amigo Juancar para las próximas navidades (total, siempre le doy el mismo, y el hombre tan contento)...

Decía que el motivo de acercarme hoy a vosotros, dispuesto una vez más a iluminaros cual chupifoco de 7 leds de esos que tanto os gustan y tanto joden a los bichos a los que os empeñáis en alumbrar a 1 cm, no es otro que compartir una vez más una de las miles de millones de consultas que han llegado al buzón de vuestro Chupiguay (maestro_chupiguay@hotmail.com).

A la vista de algunos comentarios que he leído recientemente en este foro, creo que la información que os va a aportar esta consulta puede resultar de gran utilidad. Bueno, realmente de utilidad escasa o más bien nula, ya que a la mayoría de los chupibuceadores nunca os ha preocupado excesivamente si lo que os enseñan es útil o no, total, con que os dieran el chupitítulo ese lo antes posible para poder bajar a destrozar los fondos y hacer miles de cutres chupifotos con los mismos peces y bichos de siempre para torturar a amigos y extraños, os daba igual, ¿verdad?...

DECO STOP



En fin, no merece la pena insistir sobre ello, así que dejémonos de peroratas y veamos lo que nos pregunta nuestro alegre y dicharachero personajillo en esta ocasión.

Alikante, en algún momento de la noche de... no sé ke día es hoy, juaaaa, mola mazo, tron... ¿qué día es hoy? Ostiá, ke pasadaaaaaa... woooooo... ke subidóoon...

Hei, k pasa chupi-tron!!

Tío, d verdad flipo kn tus kosas. Sabes, tío, tu es ke molas, d vrdad, mazo, tío. No sé, sabes, o sea ke lo ke dices a mí komo ke m llega muxo, y no se, lo mismo me rayo muxo, pero es ke mola, sabes, fijo ke eres tope guay, jajaja, klaro, por eso eres xupiguay, jajaja. Ke pasada, tron, no?

Haber, ke me enroyo, sbs tío, es k lo flipo. Yo es k te escribo pk kiero k m digas kosas asi komo xulas pa meterle a mi ekipo de buceo, sabes, osea así km si fuera en plan tunin, sabes? Jajaja

Eske la Vanessa, mi piba, ma dixo "tío, pregunta al xupi, ke mola, fijo k el tío sabe mazo desas kosas". Tío, tírat el royo, y dime kosas guapas pa flipar kn los kolegas.

Ala, tron, ktdn, jajaja... Venga, kntesta, vale? Jajaja

El Yonatan



Estimado "El Yonatan"

Ante todo quiero aprovechar la oportunidad que me brinda este foro para enviar un cariñoso saludo a tu madre. Quizá te preguntes cómo es posible que la conozca, pero la razón me hace deducir que tiene que ser así, ya que por mis manos (y otras partes de mi cuerpo) han pasado la totalidad de las mujeres del país que se dedican al oficio más antiguo del mundo, y tú necesariamente tienes que ser hijo de una de ellas, ya que no encuentro otra forma de explicar, no ya las patadas que metes a la hermosa lengua que compartimos, o el escaso raciocinio que rezuman tus crípticas líneas, sino sencillamente tu mera existencia en este mundo.

En fin, pasemos mejor a tu carta, porque me veo que si te dejo meditando sobre las frases anteriores, lo mismo te quedas bloqueado sin pasar de línea hasta que te den las uvas (bueno, seguramente antes de que llegara ese momento te dejaría de hacer efecto algo de lo que te has metido, aunque lo dudo, que me parece a mí que tú vas más cargao habitualmente que el Pocholo alcanzando el décimo dan en la especialidad de "karate colombiano").



DECO STOP

Sinceramente, ha sido relativamente poco lo que he logrado entender en el mensaje que me has enviado. Asumo que ha sido escrito en pleno ataque de dislexia, mezclado con un ataque del virus del ébola y un ataque de caspa, todo ello ayudado por un teclado en el que se han cambiado las teclas y faltan la mitad de ellas, porque si no, no hay quien se explique la sarta de memeces oligofrénicas que incluyes en un espacio tan reducido (todo ello dicho con el mayor respeto del mundo... hacia los pobres oligofrénicos, me refiero).

De todos modos, de lo poco que he deducido, entiendo que tu interés es hacer que tu equipo de buceo quede tan radiante, flipante, brillante y rocinante como tu coche, que casi con toda seguridad será algo del tipo de un "jiunday cupé" con alerones, de un color imposible entre malva, pistacho y diarrea de lactante, y con pegatinas de la última discoteca donde te metiste de todo... Vamos, que lo que quieres es que te explique cómo hacer un buen TUNING CHUPIGUAY a tu equipo de buceo.

¡¡Pues haberlo dicho claramente, hostias...!! Joder, si es que los chupibakalas (paiasus plusmarquiensis) sois siempre iguales. De hecho, vais tan iguales y pensáis tan igual (cuando llegáis a hacerlo, lo que no es habitual), que realmente os deberían etiquetar como chupi-merluzos (merlux levantiensis), sorprendente especie que siempre viaja en manada y se comporta de estúpida manera comunicándose por medios rudimentarios, como tú has demostrado... pero eso es otro tema, que debería ir más hacia mi prestigiosa Enciclopedia Chupiguay de la Vida Marina. Centrémonos mejor en tu petición.



Para dar un toque de auténtico Chupi-tuning a tu equipo de buceo puedes empezar por los siguientes accesorios:

Máscara

Posiblemente una de las primeras cosas que habrás pensado es hacerte una cinta de máscara personalizada con tu "nick". Sí, tu "chupi-nick", el más que ridículo sobrenombre que usas en los foros de internet y en las pintadas que haces con los sprays en el portal de tu propia casa, y que te crees que tiene mucho estilo y personalidad, pero que es más patético que cuando en las fiestas de tu pueblo saltas, totalmente colocado, a bailar Pakito-El-Xokolatero en medio de la pista de baile...

Hmm... la verdad es que nunca he entendido muy bien para qué sirve la tontería esa de la cinta personalizada... Si el objetivo es que la gente sepa quién eres, pues con dos cojones, escríbetelo en medio de la máscara (total, para lo que os sirve a los chupibuccioneros el campo de visión debajo del agua, si siempre váis mirando las piedras o "al azul" en busca de las memeces que os han dicho los chupi-divemasters que váis a encontrar... y que nunca véis).



Como decía, en lugar de un estúpido nick en la cinta de la máscara, sería mucho mejor que en su lugar sacaras algo de pasta al asunto (algo que siempre hace un discípulo chupiguay), y pusieras algún anuncio por palabras, ya sabes, cosas del tipo "Selecta acompañante para caballeros con clase. Seriedad y discrección", o "Hiperdotado, atlético y fibroso. ¿Quieres que te de un masaje en tanga? Tus deseos son órdenes. Comprueba el poder de mis manos").

Creo que no es necesario que te explique, ya que estarás totalmente de acuerdo conmigo, en que a la gente le interesa eso más que leer el nombrecito ridículo que te has puesto para jugar a que tienes una vida virtual más interesante que la tuya propia (bueno, no te voy a dar mucha caña respecto a esto último en un entorno como éste donde hay tantos chupibuceadores aquejados de tus mismos síntomas)



Pegatinas "xupi-ostraskeguapas"

En línea con lo anteriormente expuesto acerca de sentirte parte de algún grupo social (aunque lo formen marginados como tú), las pegatinas xupi-ostraskeguapas te gustarán bastante. Son pegatinas similares a las que seguramente llevas en tu buga (al lado de las dos fijas de "El Yonatan" y "La Vanessa", una a cada lado del maletero, como si las viera), y que deberás poner en la botella.

DECO STOP

Aparte de esos logotipos tribales e ideogramas kanji japoneses que no entiende ni tu puta madre, y que tú te limitas a tatuarte porque todos lo hacen, la pegatina en cuestión puede tener algún mensaje que demuestre a todo el mundo que formas parte de una comunidad chupi-buceadora de esas a las que todos acuden para sentirse parte de algún rebaño. De nuevo, si eres hábil, puedes poner un mensaje que al mismo tiempo que demuestre tu pertenencia al grupo haga publicidad del mismo, y así lo mismo te sacas unos eurillos extra. Me refiero a cosas del estilo:

- "¿Quién dijo barato? Yo kompro en Kasko Nuevo, la tienda a los mejores precios" (para ellos, claro)
- "Proyecto Sentimientos. Dí lo que quieras, pero si te caigo mal o me llevas la contraria, me enfado y te capo" (o le digo a mis colegas que lo hagan, mientras yo aparento que paso de ti)
- "Se flipa kantidad kon Porrobuceo's. Ven kon nosotros" (o alternativamente "Unete al 'Foro de la Famiglia': O con nosotros, o contra nosotros, ¿capisci?", que para el caso es lo mismo)
- "Viaja a tope kon Abundio Dive. Tan sólo dales la pasta y olvídate del resto" (y cuando digo "olvídate del resto", es "olvídate del resto"...))
- Etc.

En resumen, cualquier mensaje de este estilo vale para tus xupi-pegatinas, siempre que demuestren que eres miembro de una pandilla, un clan, una manada o una piara de cochinos jabalíes dispuestos a embestir a quien no pertenezca a tu chupi-grupo tribal.



Aletas

En alguna ocasión en que he estado tomando notas de campo para mi Enciclopedia de la Vida Marina, he visto algunos chupi-buceadores que presumen de llevar una especie de muelles, en lugar de las tiras habituales, para (según ellos) "mejorar la sujeción y facilitar el zafado rápido de las aletas".

Como mecanismo de sujeción firme + zafado rápido no sé si serán muy útiles (a la vista de la escasa inteligencia de los sujetos, espero que lo sea, aunque si no lo es no me preocupa, la sabia selección natural se encargará de poner a cada uno en su sitio...), pero, sinceramente, eso del muelle me parece una cutrez.



En lugar de andar con brico-truquis tan lamentables, la mejor opción chupi-tuning para el zafado rápido de aletas es ponérselas en modo ssshancleta (que es como estamos todos más cómodos para andar por casa ¿o no?). Ya verás cómo así puedes quitarte las aletas con mucha más rapidez

Si además las aletas fueran de esas "de dedo", vamos, de las ssshancletas-de-toa-la-vida, sería más cómodo aún, pero me temo que hasta el momento nadie ha captado tan genial idea, y ya veréis como vendrá algún japo y se hará rico con el invento, ya veréis, ya...

Iluminación

Aparte de las putas luces estroboscópicas que seguramente llevas colgadas por varias partes, y que dejan totalmente gilipollas a tus compañeros de inmersión (a tí no te afectan, pero es simplemente porque ya es difícil hacerte más gilipollas de lo que eres), mi innovador consejo chupiguay es que te incorpores unas luces rojas de leds del tipo "Sagrao corassón de Jesús" en el frontal de la segunda etapa de tu regulador. Pueden ser de tipo "círculo concéntrico expansivo" o de tipo "rayo cósmico solar a veinte duros"

Aparte de "flipar por un tubo" (nunca mejor dicho, en nuestro entorno subacuático), apreciarás las ventajas de este tuneo rápidamente, y es que la totalidad de los peces se quedarán sencillamente hipnotizados cuando te acerques a ellos.

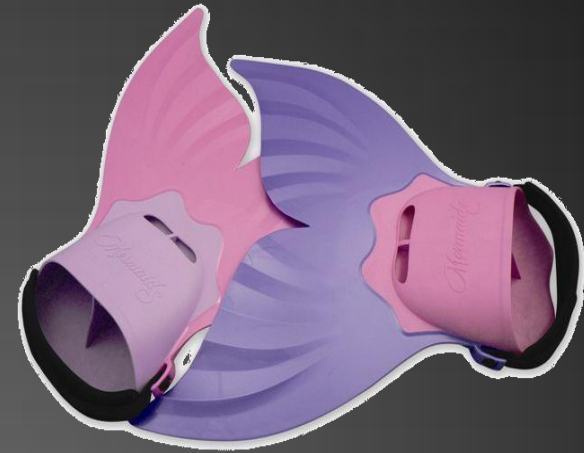



iPod. Yo soy tu padre

Si encima perteneces a la especie del "Plumbeus photoshopibus", este truquillo te garantizará un montón de fotos de gran originalidad (fijo que nadie ha sacado nunca a un banco de roncadores partiéndose el culo... Ahora TU podrás hacerlo)

Musika kon estilo

Como por el texto de tu pregunta entiendo que eres uno de tantos adolescentes (y no tan adolescentes) que van todo el día con unos pinganillos colgados de las orejas, torturando a diestro y siniestro a la población que les rodea con un ruidillo del tipo "tsssk-tsssk-tsssk-pum-pum-pum-tsssk-tsssk-tsssk", sé que esta parte te va a gustar en especial.

Para empezar has de bajar a la inmersión con tu Aypod, tu Emepetres o tu Güalman convenientemente impermeabilizado y estanqueizado (ya sabes que para esto las bolsas del Carreful son inmejorables), y bien cargadito con la mejor música del momento. Ya sabes, el mákina total 30, el koloke total 25, el ibiza mix 19, el ponferrada mix 13 y el perejil mix 4, que en este puto país por "totales" y "mixes" (e imbéciles que los escuchen) que no quede...

Pero la música no lo es todo, tienes que aportarle también el "estilo", y este te vendrá dado en forma de dados de peluche que habrás de colgar de la grifería.

Dichos dados, aparte de mostrarle a tu churri y a todo el personal que eres un tío original, innovador y sorprendente (como los otros cientos de miles de cretinos originales, innovadores y sorprendentes que también los llevan colgados), te darán mucho juego, ya que cuando vayas bajo el agua con tu "bakala total mix 25" a todo volumen las ondas sonoras harán que los dados que cuelgan a ambos lados de la grifería bailen al ritmo (igual que sueles hacer tú, que en la disco sigues la máxima aquella de que "pa bailar tan sólo hay que seguir el ritmo del tambor").

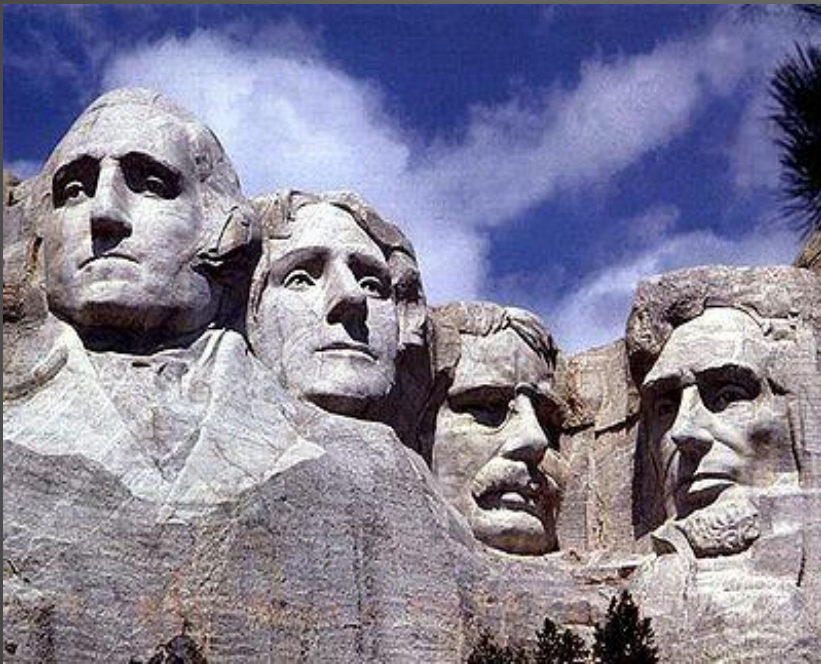

Accesorios varios

Para terminar, tan sólo darte algunas posibles referencias respecto a cabos ("cuerdas" para la gente inteligente) y latiguillos. Si eres de esos chupibuceadores que siempre llevan consigo una boya deco (aunque sea para una inmersión en un bajo a -10 mts en el mediterráneo, como hacen muchos), sustituye el cutre cordoncillo naranja que suele venir con ella (y que en la mayoría de las veces se enrollará en tus aletas) por un trozo de esa cuerda de color verde brillante que usa tu madre para tender la ropa.

No te preocupes si te echa la bronca (la mía lo hizo), ya que el resultado es fantástico. Nunca verás un verde tan brillante como ese en una boya deco, y si encima le dejas puestas alguna de sus pinzas de ropa, hechas de plástico de traslúcidos colores, para marcar los metros a lo largo del cabo (insisto, "cuerda"...), mejor que mejor.

Por último, si además eres un chupibuceador acojonado, dispuesto a seguir todo lo que marque la normativa esa de los DIR, te recomiendo que te montes tu "long hose" con un trozo de manguera de jardín. De nuevo, si la eliges de brillantes colores, ya verás cómo vas a flipar con la peña chupi-DIR (aunque algo me dice que tu nivel intelectual es -incluso- más bajo que el de un DIRdiver, pero bueno, por aconsejar que no quede... además, en cuanto vean que tu long hose no es negro te van a expulsar del clan, no hay problema)



Y esto ha sido todo, estimado "El Yonatan". Como habrás apreciado por el tono de mi respuesta, siempre he tenido un gran aprecio por los alegres mendrugillos de tu especie, así que espero que todo esto que te he recomendado te resulte de utilidad.

Si no ha sido así, ya sabes mi eslogan al estilo Rhett Butler para esta temporada, "sinceramente, querido, me importa un bledo", aunque en tu caso estoy dispuesto a hacer una excepción, si algo no te ha quedado muy claro: Pásate un día por aquí, y mientras haces alguna inmersión para comprobar la conveniencia de los consejos que te he enseñado, yo me quedo en tierra con tu Vanessa para enseñarle otras cosas...

Hala, a seguir bien,
Chupiguay



¿Tienes página WEB?

No pierdas clientes por una mala imagen en INTERNET

ESPECIALISTAS EN WEBS DE BUCEO Y SUBMARINISMO

- Diseño de páginas web.
- Alojamiento ilimitado, correos electrónicos ilimitados, espacio ilimitado, MySQL, CGI, ASP, PHP, formularios, estadísticas, galerías de fotos....
- Tu página WEB en Internet a precios insuperables.
- Especialistas en el mundo del buceo.
- Mantenimientos todo el año o por temporada de tu página
- Listas de correo, envíos de boletines, ofertas y publicidad, mantenimiento de usuarios.

Solicita información por email a:

rriids@rriids.com



La idea de esta sección es ofreceros una lista de videos de temática submarina para que los disfrutéis directamente desde vuestro PC y sin tener que pasar horas de navegación. La lista será una serie de enlaces que os llevarán directamente a la página donde se encuentra el video.

Titulo	Enlace
San Francisco Maru (Truk lagoon)	
Truk lagoon "nippo maru"	
Truk Lagoon 2009 - Fujikawa Maru	
Zero Aircraft Wreck Dive	
P-38 Dive Video	

<http://www.videosdebuceo.com>



Unas risas nunca van mal

No todo va a ser buceo

DECO STOP

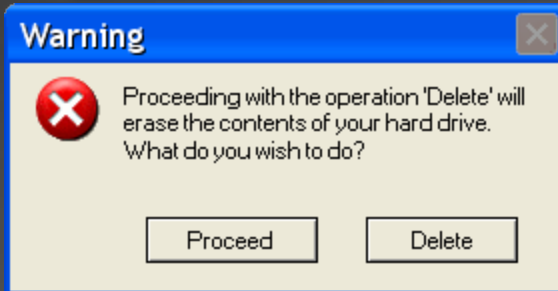

"Al proceder con la operación 'Borrar' se suprimirán los contenidos de tu disco duro. ¿Deseas hacerlo? Proceder Borrar".

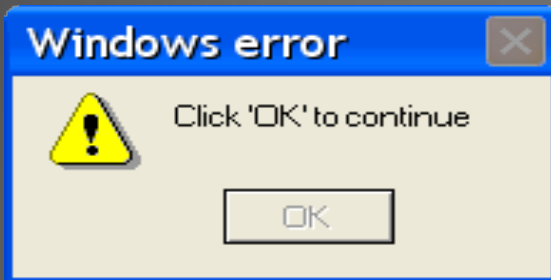

"Pulsa OK para continuar".

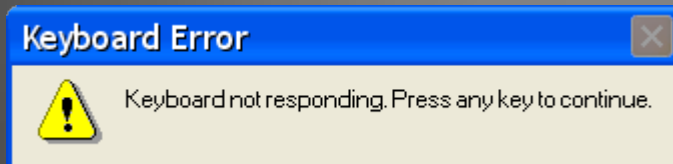

"El teclado no responde. Pulsa cualquier tecla para continuar".



"Por favor lea el Contrato de Licencia de Usuario Final. Si lo entiendes y aceptas estos términos, pulsa OK. Aceptar términos y continuar - No acepto estos términos".

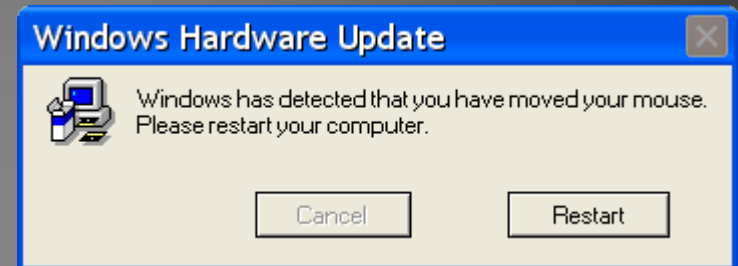

"Windows ha detectado que has movido el ratón. Por favor reinicie su ordenador. Cancelar - Reiniciar".

TODOS LOS NUMEROS DE LA REVISTA GRATIS

Descárgate todos los números de la revista totalmente gratis. Pulsa sobre la imagen.



Editorial

Bueno, y hasta aquí este nuevo número de **SENSACIONES**, espero que te haya gustado tanto en su composición, como en su contenido y si hay algo que no te gusta, alguna cosa que modificarías o tienes alguna idea que aportar no dudes en hacérmelo saber a través del foro de sensaciones: <http://www.sensaciones.org/forsensa> o por correo electrónico a la dirección: info@sensaciones.org

Recuerda que sólo hay un motivo para todo esto, **vosotros**. **SENSACIONES** es un proyecto gratuito hecho por submarinistas para submarinistas.

Este boletín es de libre distribución, sin derechos ni copyright o sea si lo deseas envíasele a tus amigos y conocidos para que disfruten de él.

Si te ha llegado por medio de un tercero, te invito a que te apuntes a nuestra lista de amigos y te lo enviaremos de forma directa a tu buzón de correo cada mes, así no tendrás que esperar a que alguien te lo pase.

Si quieres colaborar con la revista puedes enviar un email con tus fotos, textos, reportajes, relatos y lo publicaremos en el siguiente número.

Para apuntarte:

<http://www.sensaciones.org/listas.htm>

Las marcas así como los textos mencionados son propiedad de sus respectivos dueños y creadores.



Más información y noticias en: <http://www.sensaciones.org/forsensa>

Diseño y maquetación: R&R I.D.S. Ingeniería de Sistemas – rrids@rrids.com – Telf. 654 753 351